

Ubicazione cantiere:



COMUNE DI STATTE

Provincia di Taranto

Lavori: **Piano della caratterizzazione di Area Vasta del territorio comunale.**

Coord. Sic. Fase Progettazione  
**Ing. Mauro De Molfetta**

Coord. Sic. Fase Esecuzione

Committente  
**Comune di Statte**

Responsabile Lavori  
**Ing. Mauro De Molfetta**



Tavola n°

Elaborato

Revisione n°

## PIANO DI SICUREZZA E COORDINAMENTO

Data

Aprile 2013

*D.Lgs. 9 aprile 2008 n°81  
(Come modificato dal D.Lgs. 106/09)*





## Sezione 1 - ANAGRAFICA DI CANTIERE

### DATI GENERALI DEL CANTIERE

<b>Descrizione dei lavori ed ubicazione</b>	
Lavori	Piano della caratterizzazione di Area Vasta del territorio comunale.
Comune	Statte
Provincia	TA
Ubicazione	Statte
<b>Committente</b>	
Ragione sociale	Comune di Statte
Comune	Statte
Provincia	TA
Sede	Via San Francesco
Telefono	099/4742818
Fax	099/4742802
<b>Committente (nella persona di)</b>	
Nominativo	De Molfetta Mauro
Qualifica	Ingegnere
<b>Figure e Responsabili</b>	
Datore di lavoro	Impresa esecutrice
Responsabile dei Lavori	
Progettista	
Direttore dei Lavori	
Collaudatore	
Coord. Sicurezza Progettazione	Ing. Mauro De Molfetta
Coord. Sicurezza Esecuzione	
<b>Tempi e modalità di attuazione</b>	
Data presunta di inizio lavori	
Durata presunta dei lavori (gg)	
N° massimo di lavoratori giornalieri	
Entità presunta uomini/giorno	
<b>Costi e Contratto</b>	
Titoli Abilitativi	
Numero	
Data	
Estremi del Contratto d'Appalto	
Importo complessivo dei lavori ( € )	
Importo oneri per la Sicurezza ( € )	€ 16.280,00



## Sezione 2 - RELAZIONE INTRODUTTIVA

### GENERALITA'

Il **Piano di Sicurezza e di Coordinamento**, in seguito denominato **PSC**, è stato sviluppato e redatto in modo dettagliato ed è stato suddiviso in moduli autonomi, corrispondenti alle categorie di lavoro, al fine di consentire un'immediata lettura e comprensione da parte di tutti gli operatori del Cantiere. Tutte le informazioni risultano chiare e sintetiche e, per ogni fase di lavoro prevista e derivante dall'analisi degli elaborati di progetto, è possibile dedurre tutti i rischi, con le relative valutazioni, le misure di prevenzione ed i relativi dispositivi di protezione collettivi ed individuali da utilizzare.

Il PSC contiene l'individuazione, l'analisi e la valutazione dei rischi, e le conseguenti procedure, gli apprestamenti e le attrezzature atti a garantire, per tutta la durata dei lavori, il rispetto delle norme per la prevenzione degli infortuni e la tutela della salute dei lavoratori. Il PSC contiene altresì le misure di prevenzione dei rischi risultanti dalla eventuale presenza simultanea o successiva di più imprese o di lavoratori autonomi ed è redatto anche al fine di prevedere, quando ciò risulti necessario, l'utilizzazione di impianti comuni quali infrastrutture, mezzi logistici e di protezione collettiva.

Come indicato dall'art. 100 del D. Lgs. n. 81/08, il PSC è costituito da una relazione tecnica e prescrizioni correlate alla complessità dell'opera da realizzare ed alle eventuali fasi critiche del processo di costruzione, atte a prevenire o ridurre i rischi per la sicurezza e la salute dei lavoratori, ivi compresi i rischi particolari riportati nell' Allegato XI dello stesso D. Lgs. 81/08, nonché la stima dei costi di cui al punto 4 dell' Allegato XV.

I contenuti minimi del piano di sicurezza e di coordinamento e l'indicazione della stima dei costi della sicurezza sono definiti all' Allegato XV.

Come indicato dal D. Lgs. n. 81/08, il PSC deve essere costituito da una relazione tecnica e prescrizioni correlate alla complessità dell'opera da realizzare ed alle eventuali fasi critiche del processo di costruzione. In particolare il piano deve contenere, come contiene, in relazione alla tipologia del cantiere interessato, i seguenti elementi (indicati nell'allegato XV del D.Lgs. 81/08):

#### **In riferimento all'area di cantiere:**

- alle caratteristiche dell'area di cantiere, con particolare attenzione alla presenza nell'area del cantiere di linee aeree e condutture sotterranee;
- all'eventuale presenza di fattori esterni che comportano rischi per il cantiere, con particolare attenzione:
  - a lavori stradali ed autostradali al fine di garantire la sicurezza e la salute dei lavoratori impiegati nei confronti dei rischi derivanti dal traffico circostante,
- agli eventuali rischi che le lavorazioni di cantiere possono comportare per l'area circostante.

#### **In riferimento all'organizzazione del cantiere**

- le modalità da seguire per la recinzione del cantiere, gli accessi e le segnalazioni;
- i servizi igienico-assistenziali;
- la viabilità principale di cantiere;



- gli impianti di alimentazione e reti principali di elettricità, acqua, gas ed energia di qualsiasi tipo;
- gli impianti di terra e di protezione contro le scariche atmosferiche;
- le disposizioni per dare attuazione a quanto previsto dall'articolo 102;
- le disposizioni per dare attuazione a quanto previsto dall'articolo 92, comma 1, lettera c);
- le eventuali modalità di accesso dei mezzi di fornitura dei materiali;
- la dislocazione degli impianti di cantiere;
- la dislocazione delle zone di carico e scarico;
- le zone di deposito attrezzature e di stoccaggio materiali e dei rifiuti;
- le eventuali zone di deposito dei materiali con pericolo d'incendio o di esplosione.

**In riferimento alle lavorazioni**, le stesse sono state suddivise in fasi di lavoro e, quando la complessità dell'opera lo richiede, in sottofasi di lavoro, ed è stata effettuata l'analisi dei rischi aggiuntivi, rispetto a quelli specifici propri dell'attività delle imprese esecutrici o dei lavoratori autonomi, connessi in particolare ai seguenti elementi:

- al rischio di **investimento** da veicoli circolanti nell'area di cantiere;
- al rischio di **seppellimento** da adottare negli scavi;
- al rischio di **caduta dall'alto**;
- al rischio di **insalubrità dell'aria** nei lavori in galleria;
- al rischio di **instabilità delle pareti e della volta nei lavori in galleria**;
- ai rischi derivanti da **estese demolizioni** o manutenzioni, ove le modalità tecniche di attuazione siano definite in fase di progetto;
- ai rischi di **incendio o esplosione** connessi con lavorazioni e materiali pericolosi utilizzati in cantiere;
- ai rischi derivanti da **sbalzi eccessivi di temperatura**.
- al rischio di **elettrocuzione**;
- al rischio **rumore**;
- al rischio dall'uso di **sostanze chimiche**.

Per ogni elemento dell'analisi il PSC contiene sia le scelte progettuali ed organizzative, le procedure, le misure preventive e protettive richieste per eliminare o ridurre al minimo i rischi di lavoro (ove necessario, sono state prodotte tavole e disegni tecnici esplicativi) sia le misure di coordinamento atte a realizzare quanto previsto nello stesso PSC..

Il **PSC** dovrà essere custodito presso il Cantiere e dovrà essere controfirmato, per presa visione ed accettazione, dai datori di lavoro delle imprese esecutrici.

#### CONFORMITA' DEL PSC

Il presente **Piano di Sicurezza e Coordinamento (PSC)**, previsto dall' art. 100 del D.Lgs. 81/08, è stato redatto nel rispetto della normativa vigente e rispetta i contenuti minimi indicati dal D.Lgs. 81/08 ed in particolare dall' Allegato XV allo stesso Decreto.



### SOGGETTI CON COMPITI DI SICUREZZA

Punto 2.1.2, lettera b), Allegato XV, D.Lgs. 81/08

Soggetto	Nome e Cognome
RESPONSABILE DEI LAVORI	
COORDINATORE PER LA SICUREZZA In fase di progettazione	<b>Ing. Mauro De Molfetta</b>
COORDINATORE PER LA SICUREZZA In fase di esecuzione	

Come previsto al Punto 2.1.2, lettera b), Allegato XV, D.Lgs. 81/08, a cura del coordinatore per l'esecuzione prima dell'inizio dei singoli lavori dovranno essere riportati i nominativi dei datori di lavoro delle imprese esecutrici e dei lavoratori autonomi.

IMPRESE ESECUTRICI	DATORE DI LAVORO

LAVORATORI AUTONOMI	DATORE DI LAVORO

### CONSULTAZIONE DEI RAPPRESENTANTI PER LA SICUREZZA

(Art. 102, D.Lgs. 81/08)

Come previsto dall'art. 102 del D.Lgs. 81/08, prima dell'accettazione del presente piano di sicurezza e di coordinamento delle eventuali modifiche significative apportate allo stesso, il datore di lavoro di ciascuna impresa esecutrice dovrà consultare il rappresentante dei lavoratori per la sicurezza e dovrà fornirgli eventuali chiarimenti sul contenuto del piano. Il rappresentante dei lavoratori per la sicurezza ha facoltà di formulare proposte al riguardo.



## ELENCO DELLA DOCUMENTAZIONE DA TENERE A DISPOSIZIONE E/O IN CANTIERE

<b>1. Documentazione generale</b>	
Notifica inizio lavori in galleria o per interventi in presenza di fibre amianto	<i>Da tenere in cantiere</i>
Cartello di cantiere	<i>Da affiggere all'entrata del cantiere</i>
Copia della notifica preliminare ricevuta da committente/Resp. Lav.	<i>Da affiggere in cantiere</i>
Concessione/autorizzazione edilizia	<i>Tenere copia in cantiere</i>
Libro presenze giornaliere di cantiere vidimato INAIL con la registrazione relativa al personale presente in cantiere con le ore di lavoro effettuate	<i>Art. 20 e seguenti T.U. D.P.R. 1124/65</i>

<b>2. Sistema di sicurezza aziendale D.Lgs. 81/08</b>	
Piano di sicurezza e coordinamento (PSC)	<i>Copia del piano</i>
Piano operativo di sicurezza (POS)	<i>Copia del piano, da redigere per tutti i cantieri</i>
Piano di sicurezza specifico (programmazione delle demolizioni)	<i>Nel caso di lavori di estese demolizioni (integrabili nel POS dell'esecutore)</i>
Piano di sicurezza specifico	<i>Nel caso di montaggio di elementi prefabbricati (integrabili nel POS dell'esecutore)</i>
Piano di lavoro specifico	<i>Nel caso di lavori di rimozione e bonifica amianto, piano autorizzato da ASL</i>
Registro infortuni	<i>Tenere copia in cantiere</i>
Verbale di avvenuta elezione del RLS	<i>Art. 47 D.Lgs. 81/08</i>
Attestato di formazione del RLS	<i>Art. 37 D.Lgs. 81/08</i>
Nomina del medico Competente e relativi giudizi di idoneità dei lavoratori	<i>Art. 18 D.Lgs. 81/08</i>

<b>3. Prodotti e sostanze</b>	
Scheda dei prodotti e delle sostanze chimiche pericolose	<i>Richiedere al fornitore e tenere copia in cantiere</i>

<b>4. Macchine e attrezzature di lavoro</b>	
Libretti uso ed avvertenze per macchine marcate Ce	<i>Tenere copia in cantiere</i>
Documentazione verifiche periodiche e della manutenzione effettuate sulle macchine e sulle attrezzature di lavoro	<i>Come previsto da Allegato VII ( art. 71, comma 11, D.Lgs. 81/08)</i>

<b>5. Dispositivi di Protezione Individuale</b>	
Istruzioni per uso e manutenzione DPI fornite dal fabbricante	<i>Tenere copia in cantiere</i>
Ricevuta della consegna dei DPI	<i>Tenere copia in cantiere</i>

<b>6. Ponteggi</b>	
Autorizzazione ministeriale e relazione tecnica del fabbricante	<i>Per ogni modello presente</i>
Schema del ponteggio (h <20 mt) come	<i>Disegno esecutivo firmato dal capo cantiere</i>



realizzato	
Progetto del ponteggio (h>20 mt , o composto in elementi misti o comunque difforme dallo schema tipo autorizzato)	<i>Progetto, relazione di calcolo e disegni firmati da tecnico abilitato</i>
Progetto del castello di servizio	<i>Relazione di calcolo e disegno firmato da tecnico abilitato</i>
Documento attestante esecuzione ultima verifica del ponteggio costruito.	<i>Anche in copia</i>
Pi.M.U.S. (Piano di montaggio, uso, trasformazione e smontaggio dei Ponteggi)	<i>Tenere copia in cantiere sottoscritta dal Datore di Lavoro della Impresa esecutrice (D.Lgs. 81/08, art. 134)</i>

### 7. Impianto elettrico di cantiere e di messa a terra

Schema dell'impianto di terra	<i>Copia in cantiere</i>
Eventuale richiesta verifica periodica biennale rilasciata da organismi riconosciuti (Asl ecc.)	<i>Per cantieri della durata superiore ai due anni</i>
Calcolo di fulminazione	<i>Tenere copia in cantiere</i>
In caso di struttura non autoprotetta: progetto impianto di protezione contro le scariche atmosferiche	<i>Tenere in cantiere</i>
Dichiarazione di conformità impianto elettrico e di messa a terra	<i>Completo di schema dell'impianto elettrico realizzato, della relazione dei materiali impiegati e del certificato di abilitazione dell'installatore rilasciato dalla Camera di Commercio – inviata agli enti competenti</i>
Dichiarazione del fabbricante dei quadri elettrici di rispondenza alle norme costruttive applicabili.	<i>Completo di schema di cablaggio</i>

### 8. Apparecchi di sollevamento

Libretto di omologazione ISPEL (portata >200kg)	<i>Per apparecchi acquistati prima del settembre 1996. Valida anche copia</i>
Certificazione CE di conformità del costruttore	<i>Per apparecchi acquistati dopo il settembre 1996. Tenere copia in cantiere</i>
Libretto uso e manutenzione	<i>anche in copia (per macchine marcate CE)</i>
Richiesta di verifica di prima installazione ad ISPEL (portata > 200kg)	<i>Copia della richiesta per prima installazione di mezzi di sollevamento nuovi</i>
Registro verifiche periodiche	<i>Redatto per ogni attrezzatura</i>
Richiesta di visita periodica annuale o di successiva installazione (per portata>200kg) e conseguente verbale.	<i>Da indirizzare alla ASL competente nel territorio del cantiere.</i>
Verifiche trimestrali funi e catene	<i>Completa di firma tecnico che ha effettuato la verifica</i>
Procedura per gru interferenti	<i>Copia della procedura e delle eventuali comunicazioni relative a fronte di terzi</i>
Certificazione radiocomando gru	<i>Certificazione CE del fabbricante</i>

### 9. Rischio rumore

Richiesta di deroga per l'eventuale superamento dei limiti del rumore	<i>Relazione concernente la programmazione dei lavori e le durate delle singole attività, la</i>
---	--



ambientale causate da lavorazioni edili (DPCM 01/03/91 e DPCM 14/11/97).	documentazione tecnica delle macchine ed attrezzature utilizzate con le dichiarazioni di conformità
Valutazione dell'Esposizione al Rumore per i lavoratori esposti, ai sensi del Capo II del D.Lgs. 81/08	Allegato al POS o singolo elaborato, sottoscritto dalla Impresa esecutrice

10. Vibrazioni	
Valutazione dell'Esposizione alle Vibrazioni per i lavoratori esposti, ai sensi del Capo III del D.Lgs. 81/08	Allegato al POS o singolo elaborato, sottoscritto dalla Impresa esecutrice

11. Recipienti a pressione	
Libretto recipienti a pressione di capacità superiore a 25 l.	Valida anche copia

#### DEFINIZIONI RICORRENTI

Come indicato all'*art. 89, comma 1, del D.Lgs. 81/08*, si intende per:

**Cantiere temporaneo o mobile:** qualunque luogo in cui si effettuano lavori edili o di ingegneria civile il cui elenco è riportato nell' *Allegato X del D.Lgs. 81/08*.

**Committente:** il soggetto per conto del quale l'intera opera viene realizzata, indipendentemente da eventuali frazionamenti della sua realizzazione. Nel caso di appalto di opera pubblica, il committente è il soggetto titolare del potere decisionale e di spesa relativo alla gestione dell'appalto.

**Responsabile dei Lavori:** responsabile dei lavori: soggetto che può essere incaricato dal committente per svolgere i compiti ad esso attribuiti dal presente decreto; nel campo di applicazione del decreto legislativo 12 aprile 2006, n. 163, e successive modificazioni, il responsabile dei lavori è il responsabile del procedimento;

**Lavoratore autonomo:** persona fisica la cui attività professionale contribuisce alla realizzazione dell'opera senza vincolo di subordinazione.

**Coordinatore in materia di Sicurezza e di Salute durante la Progettazione dell'opera:** soggetto incaricato, dal committente o dal responsabile dei lavori, dell'esecuzione dei compiti di cui all'articolo 91, nel seguito indicato **Coordinatore per la progettazione**.

**Coordinatore in materia di Sicurezza e di Salute durante la Realizzazione dell'Opera:** soggetto incaricato, dal committente o dal responsabile dei lavori, dell'esecuzione dei compiti di cui all'articolo 92, che non può essere il datore di lavoro delle imprese affidatarie ed esecutrici o un suo dipendente o il responsabile del servizio di prevenzione e protezione (RSPP) da lui designato. Le incompatibilità di cui al precedente periodo non operano in caso di coincidenza fra committente e impresa esecutrice, nel seguito indicato **Coordinatore per l'esecuzione dei lavori**.



**Rappresentante dei lavoratori per la sicurezza:** Persona, ovvero persone, elette o designate per rappresentare i lavoratori per quanto concerne gli aspetti della salute e sicurezza durante il lavoro.

**Lavoratore autonomo:** Persona fisica la cui attività professionale concorre alla realizzazione dell'opera senza vincolo di subordinazione.

**Uomini-giorno:** entità presunta del cantiere rappresentata dalla somma delle giornate lavorative prestate dai lavoratori, anche autonomi, previste per la realizzazione dell'opera

**Piano Operativo di Sicurezza:** il documento che il datore di lavoro dell'impresa esecutrice redige, in riferimento al singolo cantiere interessato, ai sensi dell'articolo 17 comma 1, lettera a) DEL d.Lgs. 81/08, i cui contenuti sono riportati nell' *Allegato XV*, nel seguito indicato con **POS**.

**Impresa affidataria:** impresa titolare del contratto di appalto con il committente che, nell'esecuzione dell'opera appaltata, può avvalersi di imprese subappaltatrici o di lavoratori autonomi. Nel caso in cui titolare del contratto di appalto sia un consorzio tra imprese che svolga la funzione di promuovere la partecipazione delle imprese aderenti agli appalti pubblici o privati, anche privo di personale deputato alla esecuzione dei lavori, l'impresa affidataria è l'impresa consorziata assegnataria dei lavori oggetto del contratto di appalto individuata dal consorzio nell'atto di assegnazione dei lavori comunicato al committente o, in caso di pluralità di imprese consorziate assegnatarie di lavori, quella indicata nell'atto di assegnazione dei lavori come affidataria, sempre che abbia espressamente accettato tale individuazione ;

**Impresa esecutrice:** impresa che esegue un'opera o parte di essa impegnando proprie risorse umane e materiali

**Idoneità tecnico-professionale:** possesso di capacità organizzative, nonché disponibilità di forza lavoro, di macchine e di attrezzature, in riferimento ai lavori da realizzare.

Come indicato nell' *Allegato XV del D.Lgs. 81/08*, si intende per:

**Scelte progettuali ed organizzative:** insieme di scelte effettuate in fase di progettazione dal progettista dell'opera in collaborazione con il coordinatore per la progettazione, al fine di garantire l'eliminazione o la riduzione al minimo dei rischi di lavoro. Le scelte progettuali sono effettuate nel campo delle tecniche costruttive, dei materiali da impiegare e delle tecnologie da adottare; le scelte organizzative sono effettuate nel campo della pianificazione temporale e spaziale dei lavori.

**Procedure:** le modalità e le sequenze stabilite per eseguire un determinato lavoro od operazione.

**Apprestamenti:** le opere provvisorie necessarie ai fini della tutela della salute e della sicurezza dei lavoratori in cantiere.

**Attrezzatura di lavoro:** qualsiasi macchina, apparecchio, utensile o impianto destinato ad essere usato durante il lavoro;

**Misure preventive e protettive:** gli apprestamenti, le attrezzature, le infrastrutture, i mezzi e servizi di protezione collettiva, atti a prevenire il manifestarsi di situazioni di pericolo, a proteggere i lavoratori da rischio di infortunio ed a tutelare la loro salute;



**Prescrizioni operative:** le indicazioni particolari di carattere temporale, comportamentale, organizzativo, tecnico e procedurale, da rispettare durante le fasi critiche del processo di costruzione, in relazione alla complessità dell'opera da realizzare;

**Cronoprogramma dei lavori:** programma dei lavori in cui sono indicate, in base alla complessità dell'opera, le lavorazioni, le fasi e le sottofasi di lavoro, la loro sequenza temporale e la loro durata.

**PSC:** il piano di sicurezza e di coordinamento di cui all'articolo 100.

**PSS:** il piano di sicurezza sostitutivo del piano di sicurezza e di coordinamento, di cui all'articolo 131, comma 2, lettera b) del D.Lgs. 163/2006 e successive modifiche.

**POS:** il piano operativo di sicurezza di cui all'articolo 89, lettera h, e all'articolo 131, comma 2, lettera c), del D.Lgs. 163/2006 e successive modifiche.

**Costi della sicurezza:** i costi indicati all'articolo 100, nonché gli oneri indicati all'articolo 131 del D.Lgs. 163/2006 e successive modifiche.

Si intende, inoltre, per:

**Pericolo:** proprietà o qualità intrinseca di un determinato fattore avente il potenziale di causare danni;

**Rischio:** probabilità di raggiungimento del livello potenziale di danno nelle condizioni di impiego o di esposizione ad un determinato fattore o agente oppure alla loro combinazione;

Il rischio (**R**) è funzione della magnitudo (**M**) del danno provocato e della probabilità (**P**) o frequenza del verificarsi del danno.

**Valutazione dei rischi:** Procedimento di valutazione dei rischi per la sicurezza e la salute dei lavoratori nell'espletamento delle loro mansioni, derivante dalle circostanze del verificarsi di un pericolo sul cantiere di lavoro.

**Agente:** L'agente chimico, fisico o biologico presente durante il lavoro e potenzialmente dannoso per la salute.



### Sezione 3 - VALUTAZIONE DEI RISCHI

#### CONSIDERAZIONI GENERALI

La Valutazione dei Rischi cui sono esposti i lavoratori richiede come ultima analisi quella della situazione in cui gli addetti alle varie posizioni di lavoro vengono a trovarsi. La Valutazione dei Rischi è stata:

- correlata con le scelte fatte per le attrezzature, per le sostanze, per la sistemazione dei luoghi di lavoro;
- finalizzata all'individuazione e all'attuazione di misure e provvedimenti da attuare.

Pertanto la Valutazione dei Rischi è legata sia al tipo di fase lavorativa in cantiere, sia a situazioni determinate da sistemi quali ambiente di lavoro, strutture ed impianti utilizzati, materiali e prodotti coinvolti nei processi.

#### METODOLOGIA E CRITERI ADOTTATI

L'analisi valutativa effettuata può essere, nel complesso, suddivisa nelle seguenti due fasi principali:

**A)** Individuazione di tutti i possibili PERICOLI esistenti negli ambienti e nei luoghi in cui operano gli addetti al Cantiere ed in particolare:

- o Studio del Cantiere di lavoro (requisiti degli ambienti di lavoro, vie di accesso, sicurezza delle attrezzature, microclima, illuminazione, rumore, agenti fisici e nocivi)
- o Identificazione delle attività eseguite in Cantiere (per valutare i rischi derivanti dalle singole fasi)
- o Conoscenza delle modalità di esecuzione del lavoro (in modo da controllare il rispetto delle procedure e se queste comportano altri rischi, ivi compresi i rischi determinati da interferenze tra due o più lavorazioni singole)

**B)** Valutazione dei RISCHI relativi ad ogni pericolo individuato nella fase precedente

Nella fase **A** il lavoro svolto è stato suddiviso, ove possibile, in singole fasi e sono stati individuati i possibili pericoli osservando il lavoratore nello svolgimento delle proprie mansioni. Nella fase **B**, per ogni pericolo accertato, si è proceduto a:

1) individuazione delle possibili conseguenze, considerando ciò che potrebbe ragionevolmente accadere, e scelta di quella più appropriata tra le quattro seguenti possibili **MAGNITUDO** del danno e precisamente

MAGNITUDO (M)	VALORE	DEFINIZIONE
LIEVE	1	Infortunio o episodio di esposizione acuta o cronica rapidamente reversibile che non richiede alcun trattamento
MODESTA	2	Infortunio o episodio di esposizione acuta o cronica con inabilità reversibile e che può richiedere un trattamento di primo soccorso
GRAVE	3	Infortunio o episodio di esposizione acuta o cronica con effetti irreversibili o di invalidità parziale e che richiede trattamenti medici
GRAVISSIMA	4	Infortunio o episodio di esposizione acuta o cronica con effetti letali o di invalidità totale



2) valutazione della **PROBABILITA'** della conseguenza individuata nella precedente fase A, scegliendo quella più attinente tra le seguenti quattro possibili:

PROBABILITA' (P)	VALORE	DEFINIZIONE
<b>IMPROBABILE</b>	<b>1</b>	L'evento potrebbe in teoria accadere, ma probabilmente non accadrà mai. Non si ha notizia di infortuni in circostanze simili.
<b>POSSIBILE</b>	<b>2</b>	L'evento potrebbe accadere, ma solo in rare circostanze ed in concomitanza con altre condizioni sfavorevoli
<b>PROBABILE</b>	<b>3</b>	L'evento potrebbe effettivamente accadere, anche se non automaticamente. Statisticamente si sono verificati infortuni in analoghe circostanze di lavoro.
<b>M.PROBABILE</b>	<b>4</b>	L'evento si verifica nella maggior parte dei casi, e si sono verificati infortuni in azienda o in aziende similari per analoghe condizioni di lavoro.

3) valutazione finale dell' entità del **RISCHIO** in base alla combinazione dei due precedenti fattori e mediante l'utilizzo della seguente **MATRICE** di valutazione, ottenuta a partire dalle curve Iso-Rischio.

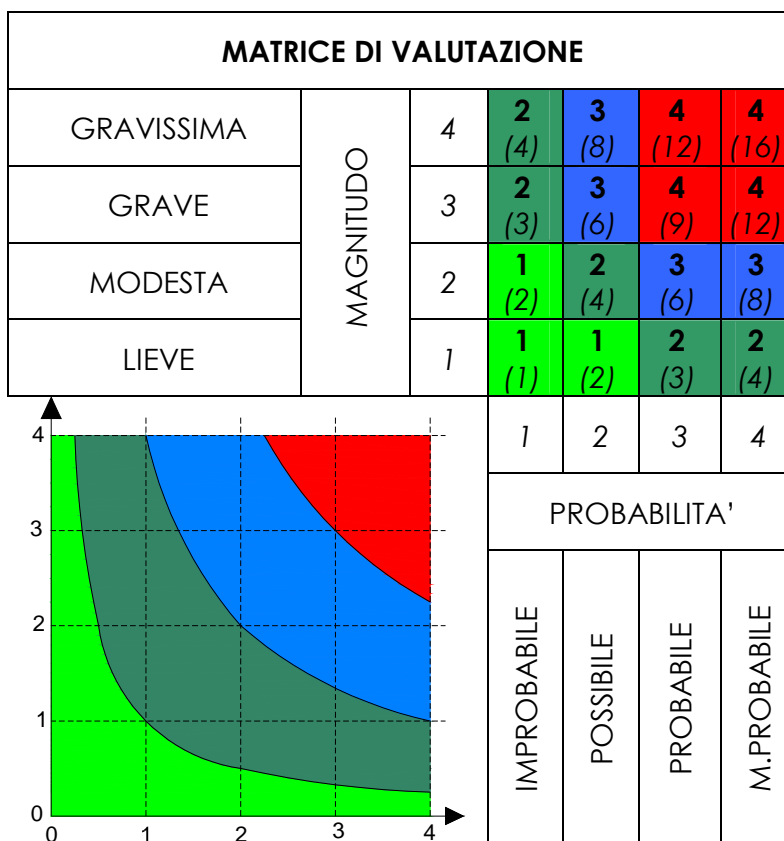

Dalla combinazione dei due fattori precedenti (PROBABILITA' e MAGNITUDO) viene ricavata, come indicato nella Matrice di valutazione sopra riportata, l'**Entità del RISCHIO**, con la seguente gradualità:

<b>1</b>	<b>2</b>	<b>3</b>	<b>4</b>
$1 \leq DxP \leq 2$	$2 < DxP \leq 4$	$4 < DxP \leq 8$	$8 < DxP \leq 16$



M.BASSO

BASSO

MEDIO

ALTO

### AZIONI DA INTRAPRENDERE IN FUNZIONE DEL RISCHIO

In funzione dell' entità del RISCHIO, valutato mediante l'utilizzo della matrice già illustrata, e dei singoli valori della Probabilità e della Magnitudo (necessari per la corretta individuazione delle misure di prevenzione e protezione, come indicato nella figura seguente), sono state previste le azioni necessarie.

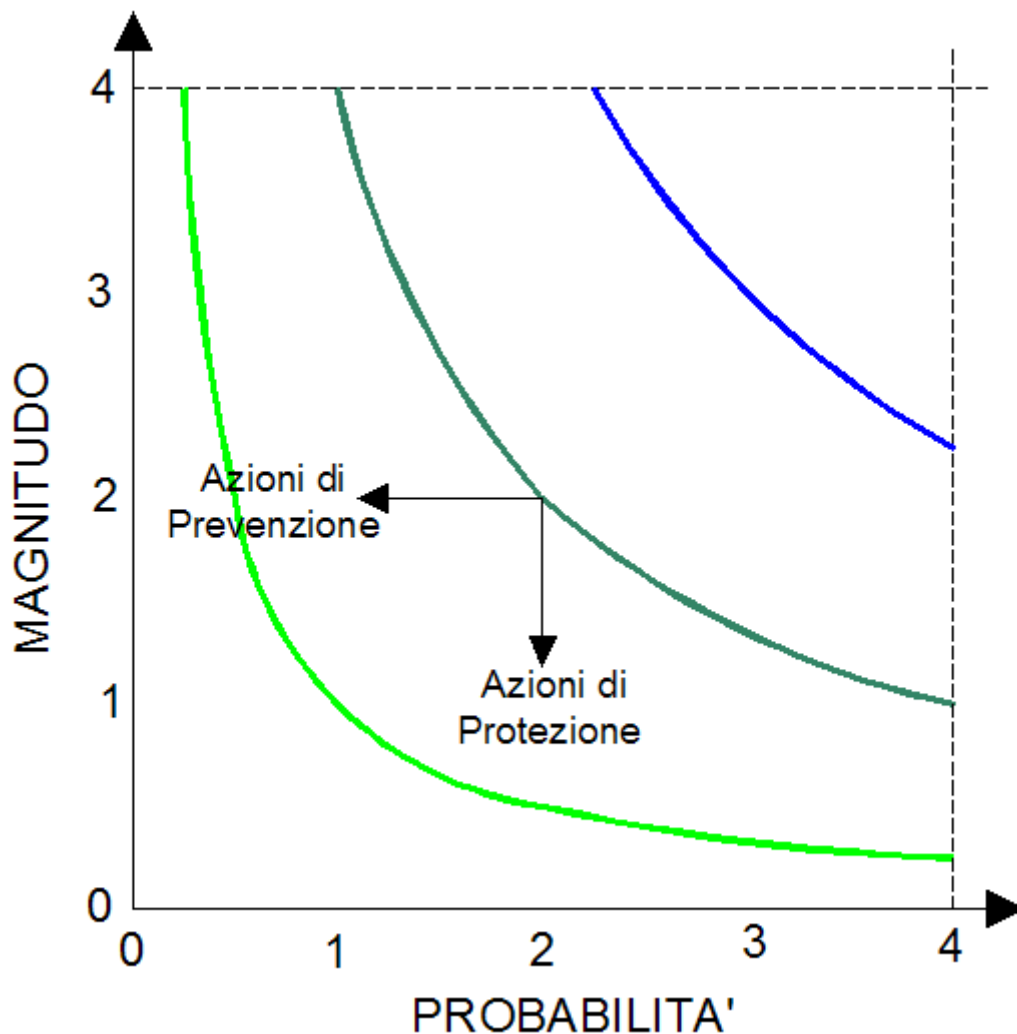

*Curve Iso-Rischio ed azioni di prevenzione e protezione*

Per ogni pericolo individuato sono stati sempre riportati, oltre alla Entità del Rischio i valori della Probabilità e della Magnitudo, in modo da poter individuare le azioni più idonee da intraprendere. Le osservazioni compiute vengono confrontate con criteri stabiliti al fine di garantire la sicurezza e la Salute in base a:

- norme legali Nazionali ed Internazionali;
- norme di buona tecnica;
- norme ed orientamenti pubblicati.

#### **Principi gerarchici della prevenzione dei rischi:**

1. eliminazione dei rischi;
2. sostituire ciò che è pericoloso con ciò che non è pericoloso o lo è meno;



3. combattere i rischi alla fonte;
4. applicare provvedimenti collettivi di protezione piuttosto che individuali;
5. adeguarsi al progresso tecnico ed ai cambiamenti nel campo dell'informazione;
6. cercare di garantire un miglioramento del livello di protezione.



## Sezione 4 - OBBLIGHI e MISURE GENERALI DI TUTELA

### OBBLIGHI

#### COMMITTENTE O RESPONSABILE DEI LAVORI

(Art. 90 D.Lgs. 81/08)

Nella fase di progettazione dell'opera, ed in particolare al momento delle scelte tecniche, nell'esecuzione del progetto e nell'organizzazione delle operazioni di cantiere, dovrà attenersi ai principi e alle misure generali di tutela di cui all'*articolo 15 del D.Lgs. 81/08*, in particolare:

- a) al momento delle scelte architettoniche, tecniche ed organizzative, onde pianificare i vari lavori o fasi di lavoro che si svolgeranno simultaneamente o successivamente;
- b) all'atto della previsione della durata di realizzazione di questi vari lavori o fasi di lavoro.

*Per i lavori pubblici l'attuazione di quanto indicato avviene nel rispetto dei compiti attribuiti al responsabile del procedimento e al progettista.*

Nella fase della progettazione dell'opera, dovrà prendere in considerazione i documenti redatti dal Coordinatore per la progettazione (indicati all'*articolo 91 del D.Lgs. 81/08*)

Nei cantieri in cui è prevista la **presenza di più imprese esecutrici**, anche non contemporanea, il committente, anche nei casi di coincidenza con l'impresa esecuttrice, o il responsabile dei lavori, contestualmente all'affidamento dell'incarico di progettazione, **dovrà designare il coordinatore per la progettazione** e, prima dell'affidamento dei lavori, **dovrà designare il coordinatore per l'esecuzione dei lavori**, in possesso dei requisiti di cui all'*articolo 98 del D.Lgs. 81/08*.

Gli stessi obblighi riportati nel punto precedente applicano anche nel caso in cui, dopo l'affidamento dei lavori a un'unica impresa, l'esecuzione dei lavori o di parte di essi sia affidata a una o più imprese.

Il committente o il responsabile dei lavori **dovrà comunicare** alle imprese affidatarie e ai lavoratori autonomi **il nominativo del coordinatore per la progettazione e quello del coordinatore per l'esecuzione dei lavori. Tali nominativi sono indicati nel cartello di cantiere.**

Il committente o il responsabile dei lavori, anche nel caso di affidamento dei lavori ad un'unica impresa:

- dovrà **verificare l'idoneità tecnico-professionale delle imprese affidatarie, delle imprese esecutrici e dei lavoratori autonomi** in relazione alle funzioni o ai lavori da affidare, con le modalità di cui all' *ALLEGATO XVII*. Nei cantieri la cui entità presunta è inferiore a 200 uomini-giorno e i cui lavori non comportano rischi particolari di cui all'*allegato XI* il requisito di cui al periodo che precede si considera soddisfatto mediante presentazione da parte dell'impresa e dei lavoratori autonomi del certificato di iscrizione alla Camera di commercio, industria e artigianato e del documento unico di regolarità contributiva, corredato da autocertificazione in ordine al possesso degli altri requisiti previsti dall' *ALLEGATO XVII*;
- dovrà **chiedere alle imprese esecutrici una dichiarazione dell'organico medio annuo**, distinto per qualifica, corredata dagli estremi delle denunce dei lavoratori effettuate



all'Istituto nazionale della previdenza sociale (INPS), all'Istituto nazionale assicurazione infortuni sul lavoro (INAIL) e alle casse edili, nonché una dichiarazione relativa al contratto collettivo stipulato dalle organizzazioni sindacali comparativamente più rappresentative, applicato ai lavoratori dipendenti. Nei cantieri la cui entità presunta è inferiore a 200 uomini-giorno e i cui lavori non comportano rischi particolari di cui all'allegato XI il requisito di cui al periodo che precede si considera soddisfatto mediante presentazione da parte delle imprese del documento unico di regolarità contributiva fatto salvo quanto previsto dall'articolo 16-bis, comma 10, del decreto-legge 29 novembre 2008, n. 185, convertito, con modificazioni, dalla legge 28 gennaio 2009, n. 2 e dell'autocertificazione relativa al contratto collettivo applicato;

### COORDINATORE PER L'ESECUZIONE DEI LAVORI (Art. 92 D.Lgs. 81/08)

Durante la realizzazione dell'opera oggetto del presente PSC, come indicato all' art. 92 del D.Lgs. 81/08, il coordinatore per l'esecuzione dei lavori dovrà:

- verificare, con opportune azioni di coordinamento e controllo, **l' applicazione**, da parte delle imprese esecutrici e dei lavoratori autonomi, **delle disposizioni loro pertinenti contenute nel PSC** di cui all'articolo 100, ove previsto, e la corretta applicazione delle relative procedure di lavoro.
- **verificare l'idoneità del POS**, da considerare come piano complementare di dettaglio del PSC, assicurandone la coerenza con quest'ultimo, ove previsto, adeguando il PSC e il fascicolo di cui all'articolo 91, comma 1, lettera b) in relazione all'evoluzione dei lavori ed alle eventuali modifiche intervenute, valutando le proposte delle imprese esecutrici dirette a migliorare la sicurezza in cantiere, verifica che le imprese esecutrici adeguino, se necessario, i rispettivi piani operativi di sicurezza;
- **organizzare tra i datori di lavoro**, ivi compresi i lavoratori autonomi, **la cooperazione ed il coordinamento delle attività nonché la loro reciproca informazione**;
- **verificare l'attuazione di quanto previsto negli accordi tra le parti sociali** al fine di realizzare il coordinamento tra i rappresentanti della sicurezza finalizzato al miglioramento della sicurezza in cantiere;
- **segnalare** al committente o al responsabile dei lavori, previa contestazione scritta alle imprese e ai lavoratori autonomi interessati, **le inosservanze alle disposizioni degli articoli 94, 95 e 96 e 97, comma 1, e alle prescrizioni del PSC** di cui all'art. 100 del D.Lgs. 81 (ove previsto), e propone la sospensione dei lavori, l'allontanamento delle imprese o dei lavoratori autonomi dal cantiere, o la risoluzione del contratto. *(Nel caso in cui il committente o il responsabile dei lavori non adotti alcun provvedimento in merito alla segnalazione, senza fornire idonea motivazione, il coordinatore per l'esecuzione dà comunicazione dell'inadempienza alla azienda unità sanitaria locale e alla direzione provinciale del lavoro territorialmente competente);*
- sospendere, in caso di pericolo grave e imminente, direttamente riscontrato, le singole lavorazioni fino alla verifica degli avvenuti adeguamenti effettuati dalle imprese interessate.

*Nota: Nei casi di cui all'articolo 90, comma 5, del D.Lgs. 81/08 (cioè allorchè la esecuzione dei lavori o di parte di essi venga affidata a più imprese), il coordinatore per l'esecuzione,*



oltre a svolgere i compiti di cui al comma 1, dovrà redigere il piano di sicurezza e di coordinamento e predisporre il fascicolo, di cui all'articolo 91, comma 1, lettere a) e b), fermo restando quanto previsto al secondo periodo della medesima lettera b).

### **LAVORATORI AUTONOMI**

(Art. 94 D.Lgs. 81/08)

I lavoratori autonomi che esercitano la propria attività nei cantieri, fermo restando gli obblighi previsti dal D.Lgs. 81/08, dovranno adeguarsi alle indicazioni fornite dal coordinatore per l'esecuzione dei lavori, ai fini della sicurezza.

### **DATORI DI LAVORO, DIRIGENTI E PREPOSTI DELLE IMPRESE ESECUTRICI**

(Art. 96 D.Lgs. 81/08)

I datori di lavoro delle imprese affidatarie e delle imprese esecutrici, anche nel caso in cui nel cantiere operi un' unica impresa, anche familiare o con meno di dieci addetti dovranno:

- **adottare le misure conformi alle prescrizioni di sicurezza e di salute** per la logistica di cantiere e per i servizi igienico-assistenziali a disposizione dei lavoratori, come indicate nell' **Allegato XIII** del D.Lgs. 81/08;
- **predisporre l'accesso e la recinzione del cantiere** con modalità chiaramente visibili e individuabili;
- **curare la disposizione** o l'accatastamento **di materiali o attrezzature** in modo da evitarne il crollo o il ribaltamento;
- **curare la protezione dei lavoratori contro le influenze atmosferiche** che possono compromettere la loro sicurezza e la loro salute;
- **curare le condizioni di rimozione dei materiali pericolosi**, previo, se del caso, coordinamento con il committente o il responsabile dei lavori;
- curare che lo **stoccaggio e l'evacuazione dei detriti e delle macerie** avvengano correttamente;
- **redigere il POS** (Piano Operativo di Sicurezza) di cui all'articolo 89, comma 1, lettera h) del D.Lgs. 81/08 *(Il POS non va redatto in caso di mere forniture di materiali o attrezzature. In tali casi trovano comunque applicazione le disposizioni di cui all'articolo 26 del D.Lgs. 81/08).*

L' accettazione da parte di ciascun datore di lavoro delle imprese del piano di sicurezza e di coordinamento di cui all'articolo 100 nonché la redazione del piano operativo di sicurezza costituiscono, limitatamente al singolo cantiere interessato, adempimento alle disposizioni di cui all'articolo 17 comma 1 lettera a), all'articolo 26 commi 1 lettera b), 2, 3 e 5, e all'articolo 29 comma 3.

### **DATORE DI LAVORO DELL' IMPRESA AFFIDATARIA**

(Art. 97 D.Lgs. 81/08)

Il datore di lavoro dell'impresa affidataria, oltre agli obblighi previsti dall'art. 96 e sopra riportati, dovrà :



- **verificare le condizioni di sicurezza dei lavori affidati e l'applicazione** delle disposizioni e delle prescrizioni **del PSC**.

Il datore di lavoro dell'impresa affidataria dovrà, inoltre:

- **coordinare gli interventi di cui agli articoli 95 e 96;**
- **verificare la congruenza dei POS delle imprese esecutrici rispetto al proprio**, prima della trasmissione dei suddetti piani operativi di sicurezza al coordinatore per l'esecuzione.

*In relazione ai lavori affidati in subappalto, ove gli apprestamenti, gli impianti e le altre attività di cui al punto 4 dell'allegato XV siano effettuati dalle imprese esecutrici, l'impresa affidataria dovrà corrispondere ad esse senza alcun ribasso i relativi oneri della sicurezza.*

Per lo svolgimento delle attività di cui all' articolo 97 del D.Lgs. 81/08, il datore di lavoro dell'impresa affidataria, i dirigenti e i preposti devono essere in possesso di adeguata formazione.

### **LAVORATORI** (Art. 20 D.Lgs. 81/08)

Ogni lavoratore, come indicato nell'*art. 20 del D.Lgs. 81/08*, deve prendersi cura della propria salute e sicurezza e di quella delle altre persone presenti sul cantiere, su cui ricadono gli effetti delle sue azioni o omissioni, conformemente alla sua formazione, alle istruzioni e ai mezzi forniti dal datore di lavoro.

I lavoratori devono in particolare:

- contribuire all'adempimento degli obblighi previsti a tutela della salute e sicurezza sui luoghi di lavoro;
- osservare le disposizioni e le istruzioni impartite dal datore di lavoro, dai dirigenti e dai preposti, e dal responsabile per l'esecuzione dei lavori ai fini della protezione collettiva ed individuale;
- utilizzare correttamente le attrezzature di lavoro, le sostanze e i preparati pericolosi, i mezzi di trasporto e, nonché i dispositivi di sicurezza;
- utilizzare in modo appropriato i dispositivi di protezione messi a loro disposizione;
- segnalare immediatamente al capocantiere o al responsabile per l'esecuzione dei lavori le deficienze dei mezzi e dei dispositivi, nonché qualsiasi eventuale condizione di pericolo di cui vengano a conoscenza, adoperandosi direttamente, in caso di urgenza, nell'ambito delle proprie competenze e possibilità e fatto salvo l'obbligo di cui al punto successivo per eliminare o ridurre le situazioni di pericolo grave e incombente, dandone notizia al rappresentante dei lavoratori per la sicurezza;
- non rimuovere o modificare senza autorizzazione i dispositivi di sicurezza o di segnalazione o di controllo;
- non compiere di propria iniziativa operazioni o manovre che non sono di loro competenza ovvero che possono compromettere la sicurezza propria o di altri lavoratori;
- partecipare ai programmi di formazione e di addestramento organizzati dal datore di lavoro;
- Esporre apposita tessera di riconoscimento, corredata di fotografia, contenente le generalità del lavoratore e l'indicazione del datore di lavoro.



## MISURE GENERALI DI TUTELA

Come indicato nell' *articolo 95 del D.Lgs. 81/08*, durante l'esecuzione dell'opera, i datori di lavoro delle Imprese esecutrici dovranno osservare le misure generali di tutela di cui all'articolo 15 dello stesso D.Lgs. 81/08 e dovranno curare, ciascuno per la parte di competenza, in particolare:

- il mantenimento del cantiere in condizioni ordinate e di soddisfacente salubrità;
- la scelta dell'ubicazione di posti di lavoro tenendo conto delle condizioni di accesso a tali posti, definendo vie o zone di spostamento o di circolazione;
- le condizioni di movimentazione dei vari materiali;
- la manutenzione, il controllo prima dell'entrata in servizio e il controllo periodico degli apprestamenti, delle attrezzature di lavoro, degli impianti e dei dispositivi al fine di eliminare i difetti che possono pregiudicare la sicurezza e la salute dei lavoratori;
- la delimitazione e l'allestimento delle zone di stoccaggio e di deposito dei vari materiali, in particolare quando si tratta di materie e di sostanze pericolose;
- l'adeguamento, in funzione dell'evoluzione del cantiere, della durata effettiva da attribuire ai vari tipi di lavoro o fasi di lavoro;
- la cooperazione e il coordinamento tra datori di lavoro e lavoratori autonomi;
- le interazioni con le attività che avvengono sul luogo, all'interno o in prossimità del cantiere.

## MISURE GENERALI DA ADOTTARE PER L'UTILIZZO DELLE ATTREZZATURE

### CONFORMITA' NORMATIVA

Come previsto dall'art. 70 del D.Lgs. 81/08 il Datore di lavoro dell'Impresa esecutrice dovrà assicurare che:

- Le attrezzature di lavoro che verranno messe a disposizione dei lavoratori dovranno essere conformi alle specifiche disposizioni legislative e regolamentari di recepimento delle direttive comunitarie di prodotto.
- Le attrezzature di lavoro costruite in assenza di disposizioni legislative e regolamentari di cui al punto precedente, e quelle messe a disposizione dei lavoratori antecedentemente all'emanazione di norme legislative e regolamentari di recepimento delle direttive comunitarie di prodotto, dovranno essere conformi ai requisiti generali di sicurezza di cui all' *ALLEGATO V del D.Lgs. 81/08*.

*Nota: Potranno essere considerate conformi le attrezzature di lavoro costruite secondo le prescrizioni dei decreti ministeriali adottati ai sensi dell'articolo 395 del decreto Presidente della Repubblica 27 aprile 1955, n. 547, ovvero dell'articolo 28 del decreto legislativo 19 settembre 1994, n. 626.*

### MODALITA' D'USO DELLE ATTREZZATURE

Per l'**uso in sicurezza di macchine e attrezzature** si farà riferimento a:

- Manuali di uso e manutenzione
- Schede delle attività lavorative allegate al presente piano



## **MANUTENZIONE ATTREZZATURE**

La **manutenzione** :

- Dovrà essere effettuata secondo i programmi previsti dal costruttore e dalle norme di buona tecnica
- Dovrà essere registrata su apposito registro a disposizione in cantiere

### **UTILIZZO DI ATTREZZATURE DEL COMMITTENTE O DI ALTRE DITE**

Ogni impresa o lavoratore autonomo dovrà utilizzare la propria attrezzatura. Qualora si rendesse necessario l'utilizzo di attrezzature, presenti in cantiere, ma di proprietà di altre imprese o lavoratori autonomi, sarà attestata la consegna della stessa mediante un modulo di comodato gratuito.

L'impresa esecutrice verificherà prima dell'inizio dei lavori la conformità degli stessi e provvederà affinché gli stessi vengano mantenuti in scrupoloso stato di funzionamento durante tutto il periodo di lavoro. Nel caso si notassero dei malfunzionamenti o dei guasti si avvertirà immediatamente il committente per organizzare le necessarie riparazioni.



## DISPOSITIVI DI PROTEZIONE INDIVIDUALE (DPI)

Saranno utilizzati idonei DPI marcati "CE", al fine di ridurre i rischi di danni diretti alla salute dei lavoratori derivanti dalle attività effettuate in cantiere e durante l'uso di macchine e mezzi; in particolare i rischi sono legati a:

- le aree di lavoro e transito del cantiere;
- l'ambiente di lavoro (atmosfera, luce, temperatura, etc);
- le superfici dei materiali utilizzati e/o movimentati;
- l'utilizzo dei mezzi di lavoro manuali da cantiere;
- l'utilizzo delle macchine e dei mezzi da cantiere;
- lo svolgimento delle attività lavorative;
- le lavorazioni effettuate in quota;
- l'errata manutenzione delle macchine e dei mezzi;
- la mancata protezione (fissa o mobile) dei mezzi e dei macchinari;
- l'uso di sostanze tossiche e nocive;
- l'elettrocuzione ed abrasioni varie.



Nel processo di analisi, scelta ed acquisto di DPI da utilizzare nel cantiere sarà verificata l'adeguatezza alla fasi lavorative a cui sono destinati, il grado di protezione, le possibili interferenze con le fasi di cantiere e la coesistenza di rischi simultanei.

I DPI sono personali e quindi saranno adatti alle caratteristiche anatomiche dei lavoratori che li utilizzeranno

Dopo l'acquisto dei dispositivi i lavoratori saranno adeguatamente informati e formati circa la necessità e le procedure per il corretto uso dei DPI.

Si effettueranno verifiche relative all'uso corretto dei DPI da parte del personale interessato, rilevando eventuali problemi nell'utilizzazione: non saranno ammesse eccezioni laddove l'utilizzo sia stato definito come obbligatorio.



Sarà assicurata l'efficienza e l'igiene dei DPI mediante adeguata manutenzione, riparazione o sostituzione; inoltre, saranno predisposti luoghi adeguati per la conservazione ordinata, igienica e sicura dei DPI.

In caso di saldature, gli addetti devono essere obbligatoriamente dotati degli schermi facciali e delle protezioni del corpo onde evitare il contatto con le scintille o il danneggiamento della retina dell'occhio.

## ESPOSIZIONE AL RUMORE

Ai sensi dell'art. 190 del D.Lgs. 81/08, dovrà essere valutato il rumore durante le effettive attività lavorative, prendendo in considerazione in particolare:

- Il livello, il tipo e la durata dell'esposizione, ivi inclusa ogni esposizione a rumore impulsivo
- I valori limite di esposizione ed i valori di azione di cui all'art. 188 del D.Lgs. 81/08
- Tutti gli effetti sulla salute e sulla sicurezza dei lavoratori particolarmente sensibili al rumore
- Gli effetti sulla salute e sicurezza dei lavoratori derivanti dalle interazioni tra rumore e sostanze ototossiche connesse all'attività svolta e fra rumore e vibrazioni, seguendo





attentamente l'orientamento della letteratura scientifica e sanitaria ed i suggerimenti del medico competente

- Le informazioni sull'emissione di rumore fornite dai costruttori delle attrezzature impiegate, in conformità alle vigenti disposizioni in materia
- L'esistenza di attrezzature di lavoro alternative progettate per ridurre l'emissione di rumore;
- Il prolungamento del periodo di esposizione al rumore oltre l'orario di lavoro normale, in locali di cui e' responsabile
- Le informazioni raccolte dalla sorveglianza sanitaria, comprese, per quanto possibile, quelle reperibili nella letteratura scientifica;
- La disponibilità di dispositivi di protezione dell'udito con adeguate caratteristiche di attenuazione

### CLASSI DI RISCHIO E RELATIVE MISURE DI PREVENZIONE

<b>Fascia di appartenenza</b> <i>(Classi di Rischio)</i>	<b>Sintesi delle Misure di prevenzione</b> <i>(Per dettagli vedere le singole valutazioni)</i>
<b>Classe di Rischio 0</b> $L_{EX} \leq 80$ dB(A) $L_{picco} \leq 135$ dB(C)	Nessuna azione specifica (*)
<b>Classe di Rischio 1</b> $80 < L_{EX} \leq 85$ dB(A) $135 < L_{picco} \leq 137$ dB(C)	<b>INFORMAZIONE E FORMAZIONE:</b> formazione ed informazione in relazione ai rischi provenienti dall'esposizione al rumore  <b>DPI :</b> messa a disposizione dei lavoratori dei dispositivi di protezione individuale dell'udito (art. 193 D.Lgs. 81/08, comma 1, lettera a)  <b>VISITE MEDICHE :</b> solo su richiesta del lavoratore o qualora il medico competente ne confermi l'opportunità (art. 196, comma 2, D.Lgs. 81/08)
<b>Classe di Rischio 2</b> $85 < L_{EX} \leq 87$ dB(A) $137 < L_{picco} \leq 140$ dB(C)	<b>INFORMAZIONE E FORMAZIONE:</b> formazione ed informazione in relazione ai rischi provenienti dall'esposizione al rumore; adeguata informazione e formazione sull'uso corretto delle attrezzature di lavoro in modo da ridurre al minimo la loro esposizione al rumore  <b>DPI :</b> Scelta di DPI dell'udito che consentano di eliminare il rischio per l'udito o di ridurlo al minimo, previa consultazione dei lavoratori o dei loro rappresentanti (Art. 193, comma 1, lettera c, del D.Lgs. 81/08). Si esigerà che vengano indossati i dispositivi di protezione individuale dell'udito (art. 193 D.Lgs. 81/08, comma 1, lettera b)  <b>VISITE MEDICHE :</b> Obbligatorie (art. 196, comma 1, D.Lgs. 81/08) <b>MISURE TECNICHE ORGANIZZATIVE :</b> Vedere distinta



<p><b>Classe di Rischio 3</b> <b><math>L_{EX} &gt; 87</math> dB(A)</b> <b><math>L_{picco} &gt; 140</math> dB(C)</b></p>	<p><b>INFORMAZIONE E FORMAZIONE:</b> formazione ed informazione in relazione ai rischi provenienti dall'esposizione al rumore; adeguata informazione e formazione sull'uso corretto delle attrezzature di lavoro in modo da ridurre al minimo la loro esposizione al rumore</p> <p><b>DPI :</b> Scelta di dispositivi di protezione individuale dell'udito che consentano di eliminare il rischio per l'udito o di ridurlo al minimo, previa consultazione dei lavoratori o dei loro rappresentanti (Art. 193, comma 1, lettera c, del D.Lgs. 81/08) Imposizione dell'obbligo di indossare DPI dell'udito in grado di abbassare l'esposizione al di sotto dei valori inferiori di azione salvo richiesta e concessione di deroga da parte dell'organo di vigilanza competente (art. 197 D.Lgs. 81/08)</p> <p>Verifica l'efficacia dei DPI e verifica che l'esposizione scenda al di sotto del valore inferiore di azione</p> <p><b>VISITE MEDICHE :</b> Obbligatorie (art. 196, comma 1, D.Lgs. 81/08) <b>MISURE TECNICHE ORGANIZZATIVE :</b> Vedere distinta</p>
---	---

(\*) Nel caso in cui il Livello di esposizione sia pari a 80 dB(A) verrà effettuata la Formazione ed informazione in relazione ai rischi provenienti dall'esposizione al rumore.

### MISURE TECNICHE ORGANIZZATIVE

Per le Classi di Rischio **2** e **3**, verranno applicate le seguenti misure tecniche ed organizzative volte a ridurre l'esposizione al rumore, come previsto :

- Segnalazione, mediante specifica cartellonistica, dei luoghi di lavoro dove i lavoratori possono essere esposti ad un rumore al di sopra dei valori superiori di azione, nonché. Dette aree saranno inoltre delimitate e l'accesso alle stesse sarà limitato.
- Adozione di altri metodi di lavoro che implicano una minore esposizione al rumore;
- Scelta di attrezzature di lavoro adeguate, tenuto conto del lavoro da svolgere, che emettano il minor rumore possibile, inclusa l'eventualità di rendere disponibili ai lavoratori attrezzature di lavoro conformi ai requisiti di cui al titolo III, il cui obiettivo o effetto è di limitare l'esposizione al rumore;
- Progettazione della struttura dei luoghi e dei posti di lavoro;
- Adozione di misure tecniche per il contenimento del rumore trasmesso per via aerea, quali schermature, involucri o rivestimenti realizzati con materiali fonoassorbenti;
- Adozione di misure tecniche per il contenimento del rumore strutturale, quali sistemi di smorzamento o di isolamento;
- Opportuni programmi di manutenzione delle attrezzature di lavoro, del luogo di lavoro e dei sistemi sul posto di lavoro;
- Riduzione del rumore mediante una migliore organizzazione del lavoro attraverso la limitazione della durata e dell'intensità dell'esposizione e l'adozione di orari di lavoro appropriati, con sufficienti periodi di riposo.



Nel caso in cui, data la natura dell'attività, il lavoratore benefici dell'utilizzo di locali di riposo messi a disposizione dal datore di lavoro, il rumore in questi locali sarà ridotto a un livello compatibile con il loro scopo e le loro condizioni di utilizzo

## MOVIMENTAZIONE MANUALE DEI CARICHI

Per i lavoratori addetti alla movimentazione manuale dei carichi, dovranno essere valutate attentamente le condizioni di movimentazione e, con la metodologia del NIOSH (National Institute for Occupational Safety and Health), occorrerà calcolare sia i pesi limite raccomandati, sia gli indici di sollevamento. In funzione dei valori di questi ultimi dovranno essere determinate le misure di tutela.

**Le valutazioni, effettuate dai datori di lavoro delle imprese esecutrici, dovranno essere allegare ai rispettivi POS.**

## SOSTANZE E PRODOTTI CHIMICI

### ATTIVITÀ INTERESSATE

Risultano interessate tutte le attività lavorative nelle quali vi sia la presenza di prodotti, originati da una reazione chimica voluta e controllata dall'uomo, potenzialmente pericolosi per l'uomo stesso.

#### Prima dell'attività

- tutte le lavorazioni devono essere precedute da una valutazione tesa ad evitare l'impiego di sostanze chimiche nocive e a sostituire ciò che è nocivo con ciò che non lo è o lo è meno;
- prima dell'impiego della specifica sostanza occorre consultare l'etichettatura e le istruzioni per l'uso al fine di applicare le misure di sicurezza più opportune (il significato dei simboli, le frasi di rischio ed i consigli di prudenza sono di seguito riportati);
- la quantità dell'agente chimico da impiegare deve essere ridotta al minimo richiesto dalla lavorazione;
- tutti i lavoratori addetti o comunque presenti devono essere adeguatamente informati e formati sulle modalità di deposito e di impiego delle sostanze, sui rischi per la salute connessi, sulle attività di prevenzione da porre in essere e sulle procedure anche di pronto soccorso da adottare in caso di emergenza.

#### Durante l'attività

- è fatto assoluto divieto di fumare, mangiare o bere sul posto di lavoro;
- è indispensabile indossare l'equipaggiamento idoneo (guanti, calzature, maschere per la protezione delle vie respiratorie, tute etc.) da adottarsi in funzioni degli specifici agenti chimici presenti.

#### Dopo l'attività

- tutti gli esposti devono seguire una scrupolosa igiene personale che deve comprendere anche il lavaggio delle mani, dei guanti, delle calzature e degli altri indumenti indossati;
- deve essere prestata una particolare attenzione alle modalità di smaltimento degli eventuali residui della lavorazione (es. contenitori usati).



## PRONTO SOCCORSO E MISURE DI EMERGENZA

Al verificarsi di situazioni di allergie, intossicazioni e affezioni riconducibili all'utilizzo di agenti chimici è necessario condurre l'interessato al più vicino centro di Pronto Soccorso.

### SORVEGLIANZA SANITARIA

Sono sottoposti a sorveglianza sanitaria, previo parere del medico competente, tutti i soggetti che utilizzano o che si possono trovare a contatto con agenti chimici considerati pericolosi in conformità alle indicazioni contenute nell'etichetta delle sostanze impiegate.

### DISPOSITIVI DI PROTEZIONE INDIVIDUALE OBBLIGATORI

In funzione delle sostanze utilizzate, occorrerà indossare uno o più dei seguenti DPI marcati "CE" (o quelli indicati in modo specifico dalle procedure di sicurezza di dettaglio):



- guanti
- calzature
- occhiali protettivi
- indumenti protettivi adeguati
- maschere per la protezione delle vie respiratorie



### Sezione 5 - PACCHETTO DI MEDICAZIONE ED EMERGENZE

#### PACCHETTO DI MEDICAZIONE

Nel cantiere sarà presente almeno un **pacchetto di medicazione** contenente il seguente materiale :

- un tubetto di sapone in polvere;
- una bottiglia da gr. 250 di alcool denaturato;
- tre fiale da cc. 2 di alcool iodato all'1%;
- due fiale da cc. 2 di ammoniaca;
- un preparato antiustione;
- un rotolo di cerotto adesivo da m. 1 x cm. 2;
- due bende di garza idrofila da m. 5 x cm. 5 ed una da m. 5 x cm. 7;
- dieci buste da 5 compresse di garza idrofila sterilizzata da cm. 10 x 10;
- tre pacchetti da gr. 20 di cotone idrofilo;
- tre spille di sicurezza;
- un paio di forbici;
- istruzioni sul modo di usare i presidi suddetti e di prestare i primi soccorsi in attesa del medico.



Inoltre, dovranno essere presenti, ai sensi del decreto N. 388 del 15 Luglio 2003, i seguenti presidi non elencati precedentemente (contenuti nello stesso pacchetto di medicazione o in altro pacchetto):

- Guanti sterili monouso (2 paia)
- Flacone di soluzione cutanea di iodopovidone al 10% di iodio da 125 ml (1)



- Flacone di soluzione fisiologica (sodio cloruro 0,9%) da 250 ml (1)
- Compresse di garza sterile 18 x 40 in buste singole (1)
- Compresse di garza sterile 10 x 10 in buste singole (3)
- Pinzette da medicazione sterili monouso (1)
- Confezione di cotone idrofilo (1)
- Confezione di cerotti di varie misure pronti all'uso (1)
- Rotolo di cerotto alto cm 2,5 (1)
- Rotolo di benda orlata alta cm 10 (1)
- Un paio di forbici (1)
- Un laccio emostatico (1)
- Confezione di ghiaccio pronto uso (1)
- Sacchetti monouso per la raccolta di rifiuti sanitari (1)
- Istruzioni sul modo di usare i presidi suddetti e di prestare i primi soccorsi in attesa del servizio di emergenza.

## PROCEDURE D'EMERGENZA

### COMPITI E PROCEDURE GENERALI

Nel cantiere saranno sempre presenti gli addetti al pronto soccorso, alla prevenzione incendi ed alla evacuazione, come indicato nella sezione specifica "Anagrafica Impresa Esecutrice". In cantiere sarà esposta una tabella ben visibile riportante almeno i seguenti numeri telefonici:

- Vigili del Fuoco
- Pronto soccorso
- Ospedale
- Vigili Urbani
- Carabinieri
- Polizia

In situazione di emergenza (incendio, infortunio, calamità) il lavoratore dovrà chiamare l'addetto all'emergenza che si attiverà secondo le indicazioni sotto riportate. Solo in assenza dell'addetto all'emergenza, il lavoratore potrà attivare la procedura sotto elencata

### CHIAMATA SOCCORSI ESTERNI

#### In caso d'incendio

- Chiamare i vigili del fuoco telefonando al 115.
- Rispondere con calma alle domande dell'operatore dei vigili del fuoco che richiederà: indirizzo e telefono dell'azienda, informazioni sull'incendio.
- Non interrompere la comunicazione finché non lo decide l'operatore.
- Attendere i soccorsi esterni al di fuori dell'azienda.

#### In caso d'infortunio o malore

- Chiamare il SOCCORSO PUBBLICO componendo il numero telefonico 118.
- Rispondere con calma alle domande dell'operatore che richiederà: cognome e nome, indirizzo, n. telefonico ed eventuale percorso per arrivarci, tipo di incidente: descrizione sintetica della situazione, numero dei feriti, ecc.



- Conclusa la telefonata, lasciare libero il telefono: potrebbe essere necessario richiamarvi.

### **REGOLE COMPORTAMENTALI**

- Seguire i consigli dell'operatore della Centrale Operativa 118.
- Osservare bene quanto sta accadendo per poterlo riferire.
- Prestare attenzione ad eventuali fonti di pericolo (rischio di incendio, ecc.).
- Incoraggiare e rassicurare il paziente.
- Inviare, se del caso, una persona ad attendere l'ambulanza in un luogo facilmente individuabile.
- Assicurarsi che il percorso per l'accesso della lettiga sia libero da ostacoli.



## Sezione 7 - CONTENUTI MINIMI DEI POS - COORDINAMENTO E CONTROLLO

### CONTENUTI MINIMI DEI POS DELLE IMPRESE ESECUTRICI

All'inizio di ogni attività, le ditte appaltatrici dovranno presentare al Coordinatore in Fase di Esecuzione un proprio Piano Operativo di Sicurezza (**POS**) in ottemperanza al D. Lgs. 81/08.

Il **POS** é redatto a cura di ciascun datore di lavoro delle imprese esecutrici, ai sensi dell'articolo 17 del D.Lgs. 81/08, in riferimento al singolo cantiere interessato. Il POS deve considerarsi quale piano di dettaglio rispetto a quanto indicato nel presente Piano della Sicurezza e di Coordinamento.

Esso deve contenere almeno i seguenti elementi:

- **Dati identificativi dell' Impresa esecutrice**
  - il nominativo del datore di lavoro, gli indirizzi ed i riferimenti telefonici della sede legale e degli uffici di cantiere;
  - la specifica attività e le singole lavorazioni svolte in cantiere dall'impresa esecutrice e dai lavoratori autonomi subaffidatari;
  - i nominativi degli addetti al pronto soccorso, antincendio ed evacuazione dei lavoratori e, comunque, alla gestione delle emergenze in cantiere, del rappresentante dei lavoratori per la sicurezza, aziendale o territoriale, ove eletto o designato;
  - il nominativo del medico competente (ove previsto);
  - il nominativo del responsabile del servizio di prevenzione e protezione;
  - i nominativi del direttore tecnico di cantiere e del capocantiere;
  - il numero e le relative qualifiche dei lavoratori dipendenti dell'impresa esecutrice e dei lavoratori autonomi operanti in cantiere per conto della stessa impresa;
- **Indicazione delle specifiche MANSIONI, inerenti la sicurezza, svolte in cantiere da ogni figura nominata allo scopo dall'impresa esecutrice;**
- **la descrizione dell'attività di cantiere, delle modalità organizzative e dei turni di lavoro;**
- **l'elenco dei ponteggi, dei ponti su ruote a torre e di altre opere provvisorie di notevole importanza, delle macchine e degli impianti utilizzati nel cantiere;**
- **l'elenco delle sostanze e preparati pericolosi utilizzati nel cantiere con le relative schede di sicurezza;**
- **l'esito del rapporto di valutazione del rumore;**
- **l'individuazione delle misure preventive e protettive, integrative rispetto a quelle contenute nel PSC, adottate in relazione ai rischi connessi alle proprie lavorazioni in cantiere;**
- **le procedure complementari e di dettaglio, richieste dal PSC;**
- **l'elenco dei dispositivi di protezione individuale forniti ai lavoratori occupati in cantiere;**



- **la documentazione in merito all'informazione ed alla formazione fornite ai lavoratori occupati in cantiere.**

Il **POS** dell'impresa affidataria dell'appalto deve inoltre contenere:

- l'indicazione dei subappalti in termini di giornate lavorative e di numero di lavoratori impiegati in media nel cantiere.
- La previsione delle date o delle fasi lavorative di inizio e fine di ciascun subappalto previsto.

### AZIONI DI COORDINAMENTO

Dovranno essere realizzate le seguenti azioni di coordinamento, a cura del Coordinatore per l'esecuzione dei lavori:

- i rappresentanti per la sicurezza dei lavoratori delle imprese esecutrici saranno interpellati dal Coordinatore per l'esecuzione al fine di verificare l'attuazione di quanto previsto negli accordi tra le parti sociali al fine di realizzare il coordinamento tra gli stessi rappresentanti della sicurezza finalizzato al miglioramento della sicurezza in cantiere;
- ogniqualvolta l'andamento dei lavori lo richieda ed in particolare in occasione di fasi di lavoro critiche, il Coordinatore per l'esecuzione prenderà iniziative atte a stabilire la necessaria collaborazione fra i datori di lavoro, ivi compresi i lavoratori autonomi, nonché la loro reciproca informazione;
- prima dell'inizio dei lavori, il Coordinatore per l'esecuzione riunirà i responsabili dell'impresa affidataria e delle altre imprese esecutrici presenti ed illustrerà loro il contenuto del PSC e si accerterà della loro presa visione del PSC stesso, relativamente alle fasi lavorative di loro competenza;
- prima dell'inizio di fasi critiche di lavorazione, comportanti rischi particolari, le imprese esecutrici verranno riunite per chiarire i rispettivi ruoli e competenze.

### AZIONI DI CONTROLLO

Saranno eseguiti, da parte del Coordinatore per l'esecuzione, periodici sopralluoghi sul cantiere tesi ad accertare la corretta applicazione del **PSC**. Per ciascun sopralluogo verrà redatto un verbale controfirmato dal direttore tecnico del cantiere o dal preposto. Copia del verbale sarà depositata nell'ufficio del cantiere. Nel verbale saranno incluse disposizioni di dettaglio, relative alla sicurezza, anche a parziale modifica ed integrazione del **PSC**.

In caso di accertamento di inosservanze alle disposizioni degli articoli 94, 95 e 96 del D.Lgs. 81/08 e alle prescrizioni del piano di cui all'articolo 100 dello stesso D.Lgs., il Coordinatore per l'esecuzione:

- dovrà segnalare al committente e al responsabile dei lavori, previa contestazione scritta alle imprese e ai lavoratori autonomi interessati, le inosservanze riscontrate, e dovrà proporre la sospensione dei lavori, l'allontanamento delle imprese o dei lavoratori autonomi dal cantiere, o la risoluzione del contratto. Nel caso in cui il committente o il responsabile dei lavori non adotti alcun provvedimento in merito alla segnalazione, senza fornire idonea motivazione, il coordinatore per l'esecuzione dà comunicazione dell'inadempienza alla azienda unità sanitaria locale e alla direzione provinciale del lavoro territorialmente competenti;



Se, nel corso del sopralluogo, il Coordinatore per l'esecuzione verificherà l'esistenza di una situazione di pericolo grave ed imminente, egli provvederà a:

- sospendere, in caso di pericolo grave e imminente, direttamente riscontrato, le singole lavorazioni fino alla verifica degli avvenuti adeguamenti effettuati dalle imprese interessate (art. 92, comma 1, lettera f), D.Lgs. 81/08)

Subito dopo ne darà comunicazione al datore di lavoro o ai suoi rappresentanti e redigerà apposito verbale. La sospensione della lavorazione dovrà essere mantenuta fino alla nulla osta del Coordinatore per l'esecuzione alla ripresa del lavoro, dopo avere constatato l'eliminazione della causa che l'ha determinata.

### AGGIORNAMENTI DEI PIANI DI SICUREZZA

Gli aggiornamenti del **PSC**, a cura del Coordinatore per l'esecuzione, saranno effettuati in occasione di circostanze che modifichino sostanzialmente il contenuto del piano ed abbiano carattere generale e non specifico.

In caso di aggiornamento del **PSC**, il Coordinatore per l'esecuzione potrà chiedere alle imprese esecutrici l'aggiornamento del relativo **POS**. In occasione di revisioni del piano di sicurezza e coordinamento, il Coordinatore per l'esecuzione prenderà le iniziative necessarie per informare i responsabili di tutte le imprese esecutrici, interessate dalle modifiche, sul contenuto delle modifiche apportate.

### USO COMUNE DI ATTREZZATURE E SERVIZI

Le misure di coordinamento relative all'uso comune di apprestamenti, attrezzature, infrastrutture, mezzi e servizi di protezione collettiva, sono state definite analizzando il loro uso comune da parte di più imprese e lavoratori autonomi.

In particolare:

**impianti** quali gli impianti elettrici;

- **Infrastrutture** quali i servizi igienico - assistenziali, viabilità, ecc.
- **Attrezzature** quali la centrale di betonaggio, la gru e/o l'auto-gru, le macchine operatrici, ecc.
- **Mezzi e servizi di protezione collettiva** quali ponteggi, impalcati, segnaletica di sicurezza, avvisatori acustici, cassette di pronto soccorso, funzione di pronto soccorso, illuminazione di emergenza, estintori, funzione di gestione delle emergenze, ecc.
- **Mezzi logistici** (approvvigionamenti esterni di ferro lavorato e calcestruzzo preconfezionato).

La **regolamentazione** andrà fatta indicando, da parte della Impresa esecutrice:

- **il responsabile** della predisposizione dell'impianto/servizio **con i relativi tempi**;
- **le modalità e i vincoli per l'utilizzo** degli altri soggetti;
- **le modalità della verifica** nel tempo ed il relativo responsabile.

E' fatto, dunque, obbligo all'impresa esecutrice di indicare nel Piano Operativo di Sicurezza, in caso di subappalti, tutte le misure di dettaglio al fine di regolamentare in sicurezza l'utilizzo comune di tutte le attrezzature e servizi di cantiere, nonché di indicare le modalità previste per la relativa verifica.



Come previsto al punto 2.3.5. dell'Allegato XV del D.Lgs. 81/08, il coordinatore per l'esecuzione dei lavori integrerà il PSC con i nominativi delle imprese esecutrici e dei lavoratori autonomi tenuti ad attivare quanto previsto e, previa consultazione delle stesse imprese esecutrici e dei lavoratori autonomi interessati, indicherà la relativa cronologia di attuazione e le modalità di verifica.

### STIMA DEI COSTI DELLA SICUREZZA

I costi della sicurezza, come risulta dall'allegato elaborato specifico, ammontano ad Euro € 16.280,00

### Sezione 8 - QUADRO RIEPILOGATIVO DELLE LAVORAZIONI

#### ATTIVITA' LAVORATIVE E FASI DI LAVORO

Nella seguente tabella sono riportate le lavorazioni oggetto del presente Piano di Sicurezza, che sono state suddivise in ATTIVITA' LAVORATIVE (costituenti i diversi raggruppamenti omogenei) ed in FASI DI LAVORO.

ATTIVITÀ/GRUPPI	DESCRIZIONE
<b>GRUPPO 1</b>	<b>ALLESTIMENTO CANTIERE</b>
Attività 1	MONTAGGIO BARACCHE
Attività 2	MONTAGGIO RECINZIONE DI CANTIERE

ATTIVITÀ/GRUPPI	DESCRIZIONE
<b>GRUPPO 2</b>	<b>SCAVI E MOVIMENTI DI TERRA</b>
Attività 1	SCAVI A SEZIONE OBBLIGATA CON MEZZI MECCANICI H INF. 1.50 m
Attività 2	SCAVI A SEZIONE OBBLIGATA CON MEZZI MECCANICI H SUP. 1.50 m
Attività 3	SCAVI MANUALI
Attività 4	SCAVO A SEZIONE OBBLIGATA CON MEZZI MECCANICI E A MANO
Attività 5	RINTERRI

ATTIVITÀ/GRUPPI	DESCRIZIONE
<b>GRUPPO 3</b>	<b>MOVIMENTAZIONE CARICHI</b>
Attività 1	TRASPORTO DI MATERIALI NELL' AMBITO DEL CANTIERE

ATTIVITÀ/GRUPPI	DESCRIZIONE
<b>GRUPPO 4</b>	<b>RIMOZIONE DEL CANTIERE</b>
Attività 1	SMONTAGGIO RECINZIONE CANTIERE
Attività 2	SMONTAGGIO BARACCHE



<b>ATTIVITÀ/GRUPPI</b>	<b>DESCRIZIONE</b>
<b>GRUPPO 5</b>	<b>TRASPORTI A RIFIUTO</b>
Attività 1	TRASPORTO DI MATERIALI NELL' AMBITO DEL CANTIERE
Attività 2	TRASPORTO A RIFIUTO
Attività 3	TRASPORTO MANUALE DI MATERIALE NELL'AMBITO DEL CANTIERE



## Sezione 9 - MISURE GENERALI DI PREVENZIONE

Qui di seguito vengono riportate le misure di prevenzione generali nei confronti dei rischi specifici prevalenti individuati nel cantiere oggetto del presente **Piano**. Oltre alle indicazioni di ordine generale riportate occorrerà attenersi alle istruzioni dettagliate nelle singole attività lavorative e nelle schede relative all'utilizzo di attrezzature, sostanze ed opere provvisorie.

### MISURE GENERALI DI TUTELA

#### CADUTA DALL'ALTO



**Situazioni di pericolo** : Ogni volta che si transita o lavora sui ponteggi o sulle opere provvisorie in quota (anche a modesta altezza), in prossimità di aperture nel vuoto (botole, aperture nei solai, vani scala, vani ascensore, ecc.), in prossimità di scavi o durante l'utilizzo di mezzi di collegamento verticale (scale, scale a pioli, passerelle, ascensori di cantiere, ecc.)



Le perdite di stabilità dell'equilibrio di persone che possono comportare cadute da un piano di lavoro ad un altro posto a quota inferiore (di norma con dislivello maggiore di 2 metri), devono essere impedito con misure di prevenzione, generalmente costituite da parapetti di trattenuta applicati a tutti i lati liberi di travi, impalcature, piattaforme, ripiani, balconi, passerelle e luoghi di lavoro o di passaggio sopraelevati. Si dovrà provvedere alla copertura e segnalazione di aperture su solai, solette e simili o alla loro delimitazione con parapetti a norma.

Imbracatura	Cordino	Linea Ancoraggio	Dispositivo Retrattile
Imbracatura corpo intero	Con assorbitore di energia	Tipo Flessibile	Anticaduta
UNI EN 361	UNI EN 354,355	UNI EN 353-2	UNI EN 360
			
Per sistemi anticaduta	Per sistemi anticaduta	Per sistemi anticaduta	Per sistemi anticaduta

Qualora risulti impossibile l'applicazione di tali protezioni dovranno essere adottate misure collettive o personali atte ad arrestare con il minore danno possibile le cadute. A seconda dei casi potranno essere utilizzate: superfici di arresto costituite da tavole in legno o materiali semirigidi; reti o superfici di arresto molto deformabili; dispositivi di protezione individuale di trattenuta o di arresto della caduta

Lo spazio corrispondente al percorso di un' eventuale caduta deve essere reso preventivamente libero da ostacoli capaci di interferire con le persone in caduta, causandogli danni o modificandone la traiettoria.



Il calcolo della distanza di caduta libera (**DCL**) viene effettuato al fine di dimensionare correttamente il sistema di caduta da adottare. Si supponga, ad esempio, di montare la linea di ancoraggio del primo ordine di telai di un ponteggio all'altezza del primo tavolato (anziché rialzata rispetto a tale quota). Il calcolo della distanza di caduta libera consentirebbe di evidenziare analiticamente l'impatto del lavoratore con il terreno o con altri ostacoli eventualmente presenti nell'area di cantiere.

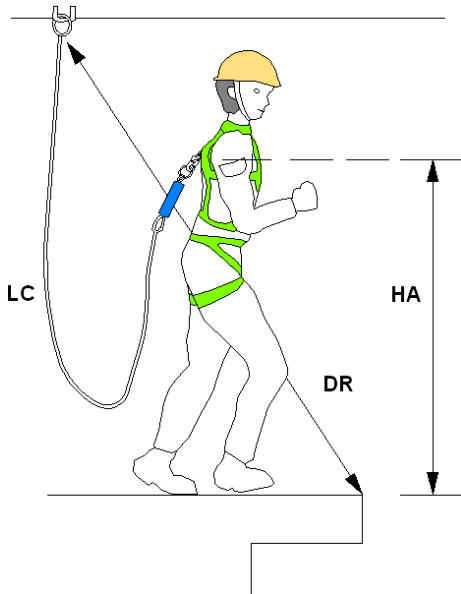

Per il calcolo di DCL si applica la seguente formula:

$$DCL = LC - DR + HA$$

Essendo (vedi figura):

DCL = Distanza di caduta libera

LC = Lunghezza del cordino

DR = Distanza, misurata in linea retta, tra il punto di ancoraggio ed il punto del bordo oltre il quale è possibile la caduta

HA = Massima altezza, rispetto ai piedi, dell'attacco del cordino alla imbracatura del lavoratore, quando questi è in posizione eretta (di solito 1.50 m)

L'eventuale montaggio e smontaggio dei ponteggi dovrà essere eseguito da personale esperto e seguendo le procedure di sicurezza e le raccomandazioni riportate nel Piano di montaggio, uso e smontaggio (PIMUS) che dovrà essere redatto dalla impresa esecutrice, ai sensi del D.Lgs. 81/08.

## MISURE GENERALI DI TUTELA

### CADUTA DI MATERIALE DALL'ALTO



**Situazioni di pericolo** : Ogni volta che si transita o lavora in prossimità di ponteggi o impalcature e al di sotto di carichi sospesi all'interno del raggio d'azione degli apparecchi di sollevamento.

Occorrerà installare idonei parapetti completi, con tavole fermapiede nei ponteggi e in tutte le zone con pericolo di caduta nel vuoto (scale fisse, aperture nei solai, vani ascensore, ecc.)

Le perdite di stabilità incontrollate dell'equilibrio di masse materiali in posizione ferma o nel corso di maneggio e trasporto manuale o meccanico ed i conseguenti moti di crollo, scorrimento, caduta inclinata su pendii o verticale nel vuoto devono, di regola, essere impediti mediante la corretta sistemazione delle masse o attraverso l'adozione di misure atte a trattenere i corpi in relazione alla loro natura, forma e peso.

Gli effetti dannosi conseguenti alla possibile caduta di masse materiali su persone o cose dovranno essere eliminati mediante dispositivi rigidi o elastici di arresto aventi robustezza, forme e dimensioni proporzionate alle caratteristiche dei corpi in caduta.

Elmetto

In polietilene o ABS

Tipo: UNI EN 397



Antiurto,  
elettricamente  
isolato fino a 440 V e  
con sottogola

Quando i dispositivi di trattenuta o di arresto risultino mancanti o insufficienti, dovrà essere impedito l'accesso involontario alle zone di prevedibile caduta, segnalando convenientemente la natura del pericolo. Occorrerà impedire l'accesso o il transito nelle aree dove il rischio è maggiore segnalando, in maniera evidente, il tipo di rischio tramite cartelli esplicativi.

Per tutti i lavori in altezza i lavoratori dovranno assicurare gli attrezzi di uso comune ad appositi cordini o deporli in appositi contenitori.

Tutti gli addetti dovranno, comunque, fare uso sempre dell'elmetto di protezione personale, dotato di passagola per tutti i lavori in quota.



### SEPPELLIMENTO - SPROFONDAMENTO

**Situazioni di pericolo** : Esecuzione o presenza di scavi con possibilità di frane, cedimenti o altre cause di instabilità, anche per condizioni atmosferiche avverse o infiltrazioni.

I lavori di scavo all'aperto o in sotterraneo, con mezzi manuali o meccanici, devono essere preceduti da un accertamento delle condizioni del terreno e delle opere eventualmente esistenti nella zona interessata. Devono essere adottate tecniche di scavo adatte alle circostanze, che garantiscano anche la stabilità degli edifici, delle eventuali opere preesistenti e delle relative fondazioni.



Gli scavi devono essere realizzati ed armati come richiesto dalla natura del terreno, dall'inclinazione delle pareti e dalle altre circostanze influenti sulla stabilità ed in modo da impedire slittamenti, frane, crolli e da resistere a spinte pericolose, causate anche da piogge, infiltrazioni, cicli di gelo e disgelo.

La messa in opera manuale o meccanica delle armature deve di regola seguire immediatamente l'operazione di scavo. Devono essere predisposti percorsi e mezzi per il sicuro accesso ai posti di lavoro e per il rapido allontanamento in caso di emergenza. La presenza di scavi aperti deve essere in tutti i casi adeguatamente segnalata.

Sul ciglio degli scavi devono essere vietati i depositi di materiali, l'installazione di macchine pesanti o fonti di vibrazioni e urti, il passaggio e la sosta di veicoli.

Per lavori all'interno di scavi profondi o trincee, occorrerà attenersi alle procedure di sicurezza specifiche e nominare un preposto al controllo

La persona preposta alle ispezioni degli scavi dovrà compilare e sottoscrivere, quotidianamente, il seguente questionario.

Lavori:	Data:	Cond. meteorologiche	Tipo di terreno:
Profondità scavo:	Lunghezza:	Larghezza:	Sistema di protezione:

SI	NO	Note	SCAVI
			Ispezione giornaliera degli scavi e della armature di protezione eseguita da persona competente prima di iniziare i lavori.
			La persona competente preposta è autorizzata all'allontanamento dei lavoratori immediatamente
			Verificata la assenza o provveduto alla rimozione di carichi incidenti in superficie
			Lavoratori protetti da caduta di terra o rocce
			Elmetti di protezioni indossati da ogni lavoratore
			Protezioni, carichi e materiale posto a congrua distanza dal



			ciglio dello scavo
			Predisposte barriere di protezione a scavi, trincee, pozzi, ecc.
			Predisposte passerelle a norma munite di parapetti regolamentari
			Tutti i lavoratori esposti a transito di veicoli o automezzi indossano indumenti ad alta visibilità
			Viene impedito ai lavoratori lavorare o transitare o sostare al di sotto di carichi sospesi
			Viene impedito ad altri lavoratori di lavorare in superficie in corrispondenza delle aree di scavo
			Vengono adottati sistemi di avvertimento prestabiliti allorché un equipaggiamento mobile o altri mezzi debbano operare nelle vicinanze degli scavi

SI	NO	Note	RETI TECNOLOGICHE
			Sono state contattati gli Enti interessati e/o sono stati localizzati gli impianti nel sottosuolo
			E' stata evidenziata opportunamente la esatta ubicazione delle reti nelle vicinanze degli scavi
			Le attrezzature all'interno di scavi aperti sono state protette opportunamente o rimosse

SI	NO	Note	CONDIZIONI METEREOLOGICHE
			Sono state prese misure di sicurezza per proteggere i lavoratori da accumulo di acqua
			Le attrezzature per lo svuotamento dell'acqua sono monitorate da un preposto competente
			L'acqua in superficie è sotto controllo o viene deviata
			Viene effettuata una ispezione dopo ogni evento meteorico intenso

SI	NO	Note	ATMOSFERA PERICOLOSA
			Effettuato un test sull'aria in caso di possibilità di carenza di ossigeno o immissione di gas tossici
			Il contenuto di ossigeno è compreso tra il 19.5% ed il 21%.
			Provveduto alla ventilazione per prevenire l'accumulazione di gas infiammabili (in misura del 20 % del limite esplosivo più basso del gas)
			Effettuato un test per accertare la sicurezza dell'atmosfera
			Pronta disponibilità di Apparecchiatura di emergenza e respiratori in caso di presenza o possibilità di presenza di



		atmosfera pericolosa
		I lavoratori sono stati addestrati all'utilizzo delle maschere respiratorie
		Dotazione di cavo e cintura di sicurezza per i lavoratori che entrano negli scavi profondi confinati

Data	Firma del Preposto
------	--------------------

MISURE GENERALI DI TUTELA

**URTI, COLPI, IMPATTI E COMPRESSIONI**

**Situazioni di pericolo** : Presenza di oggetti sporgenti (ferri di armatura, tavole di legno, elementi di opere provvisorie, attrezzature, ecc.).

Le attività che richiedono sforzi fisici violenti e/o repentini dovranno essere eliminate o ridotte al minimo anche attraverso l'impiego di attrezzature idonee alla mansione. Gli utensili, gli attrezzi e gli apparecchi per l'impiego manuale dovranno essere tenuti in buono stato di conservazione ed efficienza e quando non utilizzati dovranno essere tenuti in condizioni di equilibrio stabile (ad esempio riposti in contenitori o assicurati al corpo dell'addetto) e non dovranno ingombrare posti di passaggio o di lavoro. I depositi di materiali in cataste, pile e mucchi dovranno essere organizzati in modo da evitare crolli o cedimenti e permettere una sicura e agevole movimentazione.



Fare attenzione durante gli spostamenti e riferire al direttore di cantiere eventuali oggetti o materiali o mezzi non idoneamente segnalati.

Elmetto	
In polietilene o ABS Tipo: UNI EN 397	Dovrà essere vietato lasciare in opera oggetti sporgenti pericolosi e non segnalati
	Occorrerà ricoprire tutti i ferri di armatura fuoriuscenti con cappuccetti idonei o altri sistemi di protezione
Antiurto, elettricamente isolato fino a 440 V	E' obbligatorio, comunque, l' utilizzo dell' elmetto di protezione personale.

MISURE GENERALI DI TUTELA

**PUNTURE, TAGLI ED ABRASIONI**

**Situazioni di pericolo** : Durante il carico, lo scarico e la movimentazione di materiali ed attrezzature di lavoro. Ogni volta che si maneggia materiale edile pesante scabroso in superficie (legname, laterizi, sacchi di cemento, ecc.) e quando si utilizzano attrezzi (martello, cutter, cazzuola, ecc.)

Dovrà essere evitato il contatto del corpo dell'operatore con elementi taglienti o pungenti o comunque capaci di procurare lesioni.

Tutti gli organi lavoratori delle apparecchiature dovranno essere protetti contro i contatti accidentali.



Guanti	Calzature
Edilizia Antitaglio	Livello di Protezione S3
UNI EN 388,420	UNI EN 345,344
	
Guanti di protezione contro i rischi meccanici	Antiforo, sfilamento rapido e puntale in acciaio

Dove non sia possibile eliminare il pericolo o non siano sufficienti le protezioni collettive (delimitazione delle aree a rischio), dovranno essere impiegati i DPI idonei alla mansione (calzature di sicurezza, guanti, grembiuli di protezioni, schermi, occhiali, ecc.). Effettuare sempre una presa salda del materiale e delle attrezzature che si maneggiano  
Utilizzare sempre Guanti e Calzature di sicurezza



### SCIVOLAMENTI E CADUTE A LIVELLO



**Situazioni di pericolo** : Presenza di materiali vari, cavi elettrici e scavi aperti durante gli spostamenti in cantiere. Perdita di equilibrio durante la movimentazione dei carichi, anche per la irregolarità dei percorsi.

I percorsi per la movimentazione dei carichi ed il dislocamento dei depositi dovranno essere scelti in modo da evitare quanto più possibile le interferenze con zone in cui si trovano persone.

I percorsi pedonali interni al cantiere dovranno sempre essere mantenuti sgombri da attrezzature, materiali, macerie o altro capace di ostacolare il cammino degli operatori. Tutti gli addetti dovranno, comunque, indossare calzature di sicurezza idonee. Per ogni postazione di lavoro occorrerà individuare la via di fuga più vicina.

Calzature
Livello di Protezione S3
UNI EN 345,344

Antiforo, sfilamento rapido e puntale in acciaio

Dovrà altresì provvedersi per il sicuro accesso ai posti di lavoro in piano, in elevazione e in profondità. Le vie d'accesso al cantiere e quelle corrispondenti ai percorsi interni dovranno essere illuminate secondo le necessità diurne e notturne.

Essendo tale rischio sempre presente, occorrerà utilizzare, in tutte le attività di cantiere, le calzature di sicurezza.

### ELETTROCUZIONE



**Situazioni di pericolo** : Ogni volta che si lavora con attrezzature funzionanti ad energia elettrica o si transita in prossimità di lavoratori che ne fanno uso o si eseguono scavi e/o demolizioni con possibilità di intercettazione di linee elettriche in tensione. Lavori nelle

vicinanze di linee elettriche aeree.



Prima di iniziare le attività dovrà essere effettuata una ricognizione dei luoghi di lavoro, al fine di individuare la eventuale esistenza di linee elettriche aeree o interrate e stabilire le idonee precauzioni per evitare possibili contatti diretti o indiretti con elementi in tensione.

I percorsi e la profondità delle linee interrate o in cunicolo in tensione dovranno essere rilevati e segnalati in superficie quando interessano direttamente la zona di lavoro. Dovranno essere altresì formulate apposite e dettagliate istruzioni scritte per i preposti e gli addetti ai lavori in prossimità di linee elettriche.

La scelta degli impianti e delle attrezzature elettriche per le attività edili dovrà essere effettuata in funzione dello specifico ambiente di lavoro, verificandone la conformità alle norme di Legge e di buona tecnica.



L'impianto elettrico di cantiere dovrà essere sempre progettato e dovrà essere redatto in forma scritta nei casi previsti dalla Legge; l'esecuzione, la manutenzione e la riparazione dello stesso dovrà essere effettuata da personale qualificato.

Utilizzare materiale elettrico (cavi, prese) solo dopo attenta verifica di personale esperto (elettricista)

Informarsi sulla corretta esecuzione dell'impianto elettrico e di terra di cantiere

Le condutture devono essere disposte in modo che non vi sia alcuna sollecitazione sulle connessioni dei conduttori, a meno che esse non siano progettate specificatamente a questo scopo.

Per evitare danni, i cavi non devono passare attraverso luoghi di passaggio per veicoli o pedoni. Quando questo sia invece necessario, deve essere assicurata una protezione speciale contro i danni meccanici e contro il contatto con macchinario di cantiere.

Per i cavi flessibili deve essere utilizzato il tipo H07 RN-F oppure un tipo equivalente.



Verificare sempre, prima dell'utilizzo di attrezzature elettriche, i cavi di alimentazione per accertare l'assenza di usure, abrasioni.

Calzature	Non manomettere mai il polo di terra
Livello di Protezione S3	Usare spine di sicurezza omologate CEI
UNI EN 345,344	Usare attrezzature con doppio isolamento
	Controllare i punti di appoggio delle scale metalliche
Antiforo, sfilamento rapido e puntale in acciaio	Evitare di lavorare in ambienti molto umidi o bagnati o con parti del corpo umide
	Utilizzare sempre le calzature di sicurezza

## MISURE GENERALI DI TUTELA

### RUMORE



Situazioni di pericolo: Durante l'utilizzo di attrezzature rumorose o durante le lavorazioni che avvengono nelle vicinanze di attrezzature rumorose. Nell'acquisto di nuove attrezzature occorrerà prestare particolare attenzione alla silenziosità d'uso. Le attrezzature dovranno essere correttamente mantenute ed utilizzate, in conformità alle indicazioni del fabbricante, al fine di limitarne la rumorosità eccessiva.



Durante il funzionamento, gli schermi e le paratie delle attrezzature dovranno essere mantenute chiuse e dovranno essere evitati i rumori inutili. Quando il rumore di una lavorazione o di una attrezzatura non potrà essere eliminato o ridotto, si dovranno porre in essere protezioni collettive quali la delimitazione dell'area interessata e/o la posa in opera di schermature supplementari della





fonte di rumore. Se la rumorosità non è diversamente abbattibile dovranno essere adottati i dispositivi di protezione individuali conformi a quanto indicato nel rapporto di valutazione del rumore e prevedere la rotazione degli addetti alle mansioni rumorose.

L'esposizione quotidiana personale di un lavoratore al rumore dovrà essere calcolata in fase preventiva facendo riferimento ai tempi di esposizione e ai livelli di rumore standard individuati da studi e misurazioni la cui validità sia riconosciuta dalla commissione prevenzione infortuni. Sul rapporto di valutazione, da allegare al Piano Operativo di Sicurezza, dovrà essere riportata la fonte documentale a cui si è fatto riferimento.

Inserti auricolari	Inserti auricolari	Cuffia Antirumore
Modellabili	Ad archetto	In materiale plastico
Tipo: UNI EN 352-2	Tipo: UNI EN 352-2	UNI EN 352-1
		
In materiale comprimibile Modellabili, autoespandenti	In silicone, gomma o materie plastiche morbide	Protezione dell'udito

In base alla valutazione dell'esposizione al rumore, occorrerà attenersi alle misure di tutela di cui al D.Lgs. 81/2008.

## MISURE GENERALI DI TUTELA

### INVESTIMENTO



**Situazioni di pericolo:** Presenza di automezzi e macchine semoventi circolanti o comunque presenti in cantiere o nelle immediate vicinanze.

All'interno del cantiere la circolazione degli automezzi e delle macchine semoventi dovrà essere regolata con norme il più possibile simili a quelle della circolazione sulle strade pubbliche e la velocità dovrà essere limitata a seconda delle caratteristiche e condizioni dei percorsi e dei mezzi.



Per l'accesso degli addetti ai rispettivi luoghi di lavoro dovranno essere approntati percorsi sicuri e, quando necessario, separati da quelli dei mezzi meccanici.

Le vie d'accesso al cantiere e quelle corrispondenti ai percorsi interni dovranno essere illuminate secondo le necessità diurne o notturne e mantenute costantemente in condizioni soddisfacenti.

Occorrerà controllare gli automezzi prima di ogni lavoro, in modo da accertarsi che tutte le parti e accessori possano operare in condizioni di sicurezza

Dovrà essere vietato condurre automezzi in retromarcia in condizioni di scarsa visibilità, ed occorrerà utilizzare un sistema





di segnalazione sonoro e visivo specifico, e farsi segnalare da un altro lavoratore che la retromarcia può essere effettuata

Gli automezzi potranno essere condotti solo su percorsi sicuri

Occorrerà assicurarsi che tutti i lavoratori siano visibili e a distanza di sicurezza prima di utilizzare mezzi di scarico o di sollevamento

Sarà obbligatorio l'inserimento del freno di stazionamento durante le soste e la messa a dimora di idonee zeppe alle ruote se il mezzo è posizionato in pendenza



Utilizzare sbarramenti e segnaletica idonea in vicinanza di strade pubbliche

Indumenti Alta Visibilità
Giubbotti, tute, ecc. UNI EN 471

Utilizzare in caso di scarsa visibilità o lavori notturni

Tutti gli automezzi utilizzati in cantiere vanno ispezionati prima dell'inizio di ogni turno lavorativo, in modo da assicurare condizioni adeguate di sicurezza e scongiurare danni al veicolo con conseguente possibile incidente. Tutti i difetti devono essere eliminati prima della messa in servizio.

I lavoratori devono essere perfettamente visibili in ogni condizione di illuminamento. Utilizzare indumenti ad alta visibilità, di tipo rifrangente in lavori notturni

## MISURE GENERALI DI TUTELA

### ANNEGAMENTO

**Situazioni di pericolo** : Attività svolte in presenza di corsi o bacini d'acqua o nelle vicinanze di tubazioni in pressione.



Per tutte le attività svolte in presenza di corsi o bacini d'acqua, devono essere prese misure per evitare l'annegamento accidentale.

I lavori superficiali o di escavazione nel letto o in prossimità di corsi o bacini d'acqua o in condizioni simili devono essere programmati tenendo conto delle variazioni del livello dell'acqua, prevedendo mezzi per la rapida evacuazione. Deve essere approntato un programma di pronto intervento per il salvataggio delle persone sorprese da irruzioni d'acqua o cadute in acqua e previste le attrezzature necessarie. Le persone esposte a tale rischio devono indossare giubbotti insommergibili.

Giubbotto Salvataggio

Equipaggiamento di aiuto al galleggiamento

Gli esposti al rischio, gli incaricati degli interventi di emergenza e tutti gli addetti al cantiere devono essere informati e formati sul comportamento da tenere e addestrati in funzione dei relativi compiti.

In presenza di tale rischio occorrerà utilizzare sempre il giubbotto insommergibile di salvataggio.



### INALAZIONE DI POLVERI

**Situazioni di pericolo** : Inalazione di polveri durante lavorazioni quali demolizioni totali o parziali, esecuzione di tracce e fori, ecc, lavori di pulizia in genere, o che avvengono con l'utilizzo di materiali in grana minuta o in polvere oppure fibrosi.



Nelle lavorazioni che prevedono l'impiego di materiali in grana minuta o in polvere oppure fibrosi e nei lavori che comportano l'emissione di polveri o fibre dei materiali lavorati, la produzione e/o la diffusione delle stesse deve essere ridotta al minimo utilizzando tecniche e attrezzature idonee.

Le polveri e le fibre captate e quelle depositatesi, se dannose, devono essere sollecitamente raccolte ed eliminate con i mezzi e gli accorgimenti richiesti dalla loro natura.

Mascherina
Facciale Filtrante
UNI EN 405

Facciale filtrante FFP1 a doppia protezione

Qualora la quantità di polveri o fibre presenti superi i limiti tollerati e comunque nelle operazioni di raccolta ed allontanamento di quantità importanti delle stesse, devono essere forniti ed utilizzati indumenti di lavoro e DPI idonei alle attività ed eventualmente, ove richiesto, il personale interessato deve essere sottoposto a sorveglianza sanitaria. Durante le demolizioni di murature, tremezzi, intonaci ecc, al fine di ridurre sensibilmente la diffusione di polveri occorrerà irrorare di acqua le parti da demolire.

Utilizzare idonea mascherina antipolvere o maschera a filtri, in funzione delle polveri o fibre presenti.

### INFEZIONE DA MICRORGANISMI

**Situazioni di pericolo** : Lavori di bonifica, scavi ed operazioni in ambienti insalubri in genere.

Prima dell'inizio dei lavori di bonifica deve essere eseguito un esame della zona e devono essere assunte informazioni per accertare la natura e l'entità dei rischi presenti nell'ambiente e l'esistenza di eventuali malattie endemiche.

Sulla base dei dati particolari rilevati e di quelli generali per lavori di bonifica, deve essere approntato un programma tecnico-sanitario con la determinazione delle misure da adottare in ordine di priorità per la sicurezza e l'igiene degli addetti nei posti di lavoro e nelle installazioni igienico assistenziali, da divulgare nell'ambito delle attività di informazione e formazione.

Mascherina
Facciale Filtrante
UNI EN 405

Facciale filtrante FFP1 a doppia protezione
---

Quando si fa uso di mezzi chimici per l'eliminazione di insetti o altro, si devono seguire le indicazioni dei produttori. L'applicazione deve essere effettuata solamente da persone ben istruite e protette. La zona trattata deve essere segnalata con le indicazioni di pericolo e di divieto di accesso fino alla scadenza del periodo di tempo indicato.



Gli addetti devono essere sottoposti a sorveglianza sanitaria e devono utilizzare indumenti protettivi e DPI appropriati.

MISURE GENERALI DI TUTELA

### CESOIAMENTO, STRITOLAMENTO



**Situazioni di pericolo** : Presenza di macchine con parti mobili (escavatori, gru, sollevatori, ecc.) o automezzi e equipaggiamenti in genere in posizione instabile.

Il Cesoiamento e lo stritolamento di persone tra parti mobili di macchine e parti fisse delle medesime o di opere, strutture provvisorie o altro, dovrà essere impedito limitando con mezzi materiali il percorso delle parti mobili o segregando stabilmente la zona pericolosa.



Qualora ciò non risulti possibile dovrà essere installata una segnaletica appropriata e dovranno essere osservate opportune distanze di rispetto; ove necessario dovranno essere disposti comandi di arresto di emergenza in corrispondenza dei punti di potenziale pericolo.

Dovrà essere obbligatorio abbassare e bloccare le lame dei mezzi di scavo, le secchie dei caricatori, ecc., quando non utilizzati e lasciare tutti i controlli in posizione neutra

Prima di utilizzare mezzi di scarico o di sollevamento o comunque con organi in movimento, occorrerà assicurarsi che tutti i lavoratori siano visibili e a distanza di sicurezza .

In caso di non completa visibilità dell'area, occorrerà predisporre un lavoratore addetto in grado di segnalare che la manovra o la attivazione può essere effettuata in condizioni di sicurezza ed in grado di interrompere la movimentazione in caso di pericolo.



## MOVIMENTAZIONE MANUALE DEI CARICHI

**Situazioni di pericolo:** Ogni volta che si movimentano manualmente carichi di qualsiasi natura e forma. Tutte le attività che comportano operazioni di trasporto o di sostegno di un carico ad opera di uno o più lavoratori, comprese le azioni del sollevare, deporre, spingere, tirare, portare o spostare un carico che, per le loro caratteristiche o in conseguenza delle condizioni ergonomiche sfavorevoli, comportano tra l'altro rischi di lesioni dorso lombari (per lesioni dorso lombari si intendono le lesioni a carico delle strutture osteomiotendinee e nerveovascolari a livello dorso lombare).



La movimentazione manuale dei carichi deve essere ridotta al minimo e razionalizzata al fine di non richiedere un eccessivo impegno fisico del personale addetto.

In ogni caso è opportuno ricorrere ad accorgimenti quali la movimentazione ausiliata o la ripartizione del carico. Il carico da movimentare deve essere facilmente afferrabile e non deve presentare caratteristiche tali da provocare lesioni al corpo dell'operatore, anche in funzione della tipologia della lavorazione.

In relazione alle caratteristiche ed entità dei carichi, l'attività di movimentazione manuale deve essere preceduta ed accompagnata da una adeguata azione di informazione e formazione, previo accertamento, per attività non sporadiche, delle condizioni di salute degli addetti.

I carichi costituiscono un rischio nei casi in cui ricorrano una o più delle seguenti condizioni:

Caratteristiche dei carichi

- troppo pesanti
- ingombranti o difficili da afferrare
- in equilibrio instabile o con il contenuto che rischia di spostarsi
- collocati in posizione tale per cui devono essere tenuti e maneggiati ad una certa distanza dal tronco o con una torsione o inclinazione del tronco.

Sforzo fisico richiesto

- eccessivo
- effettuato soltanto con un movimento di torsione del tronco
- comportante un movimento brusco del carico
- compiuto con il corpo in posizione instabile.



#### Caratteristiche dell'ambiente di lavoro

- spazio libero, in particolare verticale, insufficiente per lo svolgimento dell'attività
- pavimento ineguale, con rischi di inciampo o scivolamento per le scarpe calzate dal lavoratore
- posto o ambiente di lavoro che non consentono al lavoratore la movimentazione manuale di carichi ad una altezza di sicurezza o in buona posizione
- pavimento o piano di lavoro con dislivelli che implicano la movimentazione del carico a livelli diversi
- pavimento o punto d'appoggio instabili
- temperatura, umidità o circolazione dell'aria inadeguate.

#### Esigenze connesse all'attività

- sforzi fisici che sollecitano in particolare la colonna vertebrale, troppo frequenti o troppo prolungati
- periodo di riposo fisiologico o di recupero insufficiente
- distanze troppo grandi di sollevamento, di abbassamento o di trasporto
- ritmo imposto da un processo che il lavoratore non può modulare.

#### Fattori individuali di rischio

- inidoneità fisica al compito da svolgere
- indumenti calzature o altri effetti personali inadeguati portati dal lavoratore
- insufficienza o inadeguatezza delle conoscenze o della formazione.

#### AVVERTENZE GENERALI

- non prelevare o depositare oggetti a terra o sopra l'altezza della testa
- il raggio di azione deve essere compreso, preferibilmente, fra l'altezza delle spalle e l'altezza delle nocche (considerando le braccia tenute lungo i fianchi)
- se è inevitabile sollevare il peso da terra, compiere l'azione piegando le ginocchia a busto dritto, tenendo un piede posizionato più avanti dell'altro per conservare un maggiore equilibrio
- la zona di prelievo e quella di deposito devono essere angolate fra loro al massimo di 90° (in questo modo si evitano torsioni innaturali del busto); se è necessario compiere un arco maggiore, girare il corpo usando le gambe
- fare in modo che il piano di prelievo e quello di deposito siano approssimativamente alla stessa altezza (preferibilmente fra i 70 e i 90 cm. da terra)
- per il trasporto in piano fare uso di carrelli, considerando che per quelli a 2 ruote il carico massimo è di 100 kg. ca, mentre per quelli a 4 ruote è di 250 kg. ca
- soltanto in casi eccezionali è possibile utilizzare i carrelli sulle scale e, in ogni caso, utilizzando carrelli specificamente progettati
- per posizionare un oggetto in alto è consigliabile utilizzare una base stabile (scaletta, sgabello, ecc.) ed evitare di inarcare la schiena.

#### PRIMA DELLA MOVIMENTAZIONE

- le lavorazioni devono essere organizzate al fine di ridurre al minimo la movimentazione manuale dei carichi anche attraverso l'impiego di idonee attrezzature meccaniche per il trasporto ed il sollevamento.



## DURANTE LA MOVIMENTAZIONE

- per i carichi che non possono essere movimentati meccanicamente occorre utilizzare strumenti per la movimentazione ausiliata (carricole, carrelli) e ricorrere ad accorgimenti organizzativi quali la riduzione del peso del carico e dei cicli di sollevamento e la ripartizione del carico tra più addetti
- tutti gli addetti devono essere informati e formati in particolar modo su: il peso dei carichi, il centro di gravità o il lato più pesante, le modalità di lavoro corrette ed i rischi in caso di inosservanza.

## MISURE GENERALI DI TUTELA

### PROIEZIONE DI SCHEGGE



**Situazioni di pericolo:** Ogni volta che si transita o si lavora nelle vicinanze di macchine o attrezzature con organi meccanici in movimento, per la sagomatura di materiali (flessibile, sega circolare, scalpelli, martelli demolitori, ecc.) o durante le fasi di demolizione (ristrutturazioni, esecuzione di tracce nei muri, ecc.).

Non manomettere le protezioni degli organi in movimento.

Eseguire periodicamente la manutenzione sulle macchine o attrezzature (ingrassaggio, sostituzione parti danneggiate, sostituzione dischi consumati, affilatura delle parti taglienti, ecc.).

Occhiali	Visiera
Di protezione	Antischegge
Tipo: UNI EN 166	UNI EN 166
	
In policarbonato antigraffio	Visiera antischegge

In presenza di tale rischio occorre utilizzare gli occhiali protettivi o uno schermo di protezione del volto.

## MISURE GENERALI DI PREVENZIONE

### GAS E VAPORI



**Situazioni di pericolo:** Nei lavori a freddo o a caldo, eseguiti a mano o con apparecchi, con materiali, sostanze e prodotti che possono dar luogo, da soli o in combinazione, a sviluppo di gas, vapori, nebbie, aerosol e simili, dannosi alla salute.

Devono essere adottati provvedimenti atti ad impedire che la concentrazione di inquinanti nell'aria superi il valore massimo



tollerato indicato nelle norme vigenti. La diminuzione della concentrazione può anche essere ottenuta con mezzi di ventilazione generale o con mezzi di aspirazione localizzata seguita da abbattimento.

In ambienti confinati deve essere effettuato il controllo del tenore di ossigeno, procedendo all'insufflamento di aria pura secondo le necessità riscontrate o utilizzando i DPI adeguati all'agente. Deve, comunque, essere organizzato il rapido deflusso del personale per i casi di emergenza.

Semimaschera
Filtrante Antigas
UNI EN 405

Antigas e antipolvere

Qualora sia accertata o sia da temere la presenza o la possibilità di produzione di gas tossici o asfissianti o la irrespirabilità dell'aria ambiente e non sia possibile assicurare una efficace aerazione ed una completa bonifica, gli addetti ai lavori devono essere provvisti di idonei respiratori dotati di sufficiente autonomia. Deve inoltre sempre essere garantito il continuo collegamento con persone all'esterno in grado di intervenire prontamente nei casi di emergenza.

Utilizzare maschere o semimaschere di protezione adeguate in funzione dell'agente.

#### MISURE GENERALI DI TUTELA

### CALORE, FIAMME, ESPLOSIONI



**Situazioni di pericolo:** Lavori con presenza di fiamme libere o che possono produrre scintille sia di origine elettrica che elettrostatica. Lavori in ambienti con vapori o polveri combustibili di sostanze instabili e reattive o con materie esplosive. Presenza, movimentazione e stoccaggio di bombole di gas.

L'incendio è una combustione che si sviluppa in modo incontrollato nel tempo e nello spazio. La combustione è una reazione chimica tra un corpo combustibile ed un comburente. I combustibili sono numerosi: legno, carbone, carta, petrolio, gas combustibile, ecc. Il comburente che interviene in un incendio è l'aria o, più precisamente, l'ossigeno presente nell'aria (21% in volume). Il rischio di incendio, quindi, esiste in tutti i locali. L'esplosione è una combustione a propagazione molto rapida con violenta liberazione di energia. Può avvenire solo in presenza di gas, vapori o polveri combustibili di alcune sostanze instabili e fortemente reattive o di materie esplosive.

Le cause, che possono provocare un incendio, sono:

- fiamme libere (ad esempio nelle operazioni di saldatura)
- particelle incandescenti provenienti da un qualsiasi fonte
- scintille di origine elettrica
- scintille di origine elettrostatica
- scintille provocate da un urto o sfregamento
- superfici e punti caldi
- innalzamento della temperatura dovuto alla compressione di gas
- reazioni chimiche
  
- getto conglomerato cementizio (vedi scheda specifica)
- messa in opera pozzetti





- ripristino e pulizia

Precauzioni:

- Non effettuare saldature, operazioni di taglio o che possano comunque sviluppare calore o scintille in presenza di sostanze o polveri infiammabili.
- Non utilizzare contenitori che hanno contenuto sostanze infiammabili o tossiche prima di averli riempiti con acqua e lavati convenientemente.
- Durante le operazioni di saldatura non utilizzare ossigeno per ventilazione o pulizia.
- Attenersi alle istruzioni riportate nella scheda di sicurezza delle sostanze infiammabili utilizzate.
- Dovrà essere assolutamente vietato fumare nelle aree a rischio di incendio.

In caso di utilizzo di bombole di gas occorrerà attenersi alle seguenti misure minime preventive:

- Verificare l'esistenza della documentazione di prevenzione incendi prevista.
- Scegliere l'ubicazione delle bombole e loro posizionamento, considerando un possibile rischio d'incendio o d'esplosione.
- Tenere le bombole lontano dai luoghi di lavoro e da eventuali fonti di calore (fiamme, fucine, stufe, calore solare intenso e prolungato).
- Tenere in buono stato di funzionamento le valvole di protezione, i tubi, i cannelli, e gli attacchi, non sporcare con grasso od olio le parti della testa della bombola.
- Tenere ben stretti ai raccordi i tubi flessibili e proteggerli da calpestamenti.
- Evitare qualsiasi fuoriuscita di GPL perché essendo più pesante dell'aria può depositarsi nei punti più bassi (cantine, fosse), creando una miscela esplosiva che si può innescare anche solo con una scintilla (evitare pavimentazioni metalliche).
- Verificare l'adeguatezza ed il funzionamento dei sistemi di estinzione presenti (idranti, estintori, ecc.).

## MISURE GENERALI DI TUTELA

### RIBALTAMENTO

**Situazioni di pericolo:** Nella conduzione di automezzi di cantiere in genere o nel sollevamento meccanico di carichi, si può verificare il ribaltamento del mezzo con il rischio di schiacciamento di persone estranee o dello stesso operatore.



Le cause principali che portano i mezzi di cantiere all'instabilità si verificano quando essi sono in movimento.

Le due cause principali, che possono provocare il ribaltamento sono:

- il sovraccarico
- lo spostamento del baricentro
- i percorsi accidentati ed eventuali ostacoli.

La perdita dell'equilibrio in senso trasversale non può essere causata dal carico, ma solo da una manovra sbagliata: la più frequente è costituita dall'errore di frenare il mezzo, mentre esso sta percorrendo una traiettoria curvilinea. Tanto più alto è il baricentro del mezzo, tanto più facilmente esso si può ribaltare, per cui, soprattutto durante la marcia in curva, sia a



vuoto che a carico, è assolutamente necessario procedere con prudenza ed evitare brusche manovre.

Tutti i mezzi con rischio di ribaltamento devono essere dotati di cabina **ROPS (Roll Over Protective Structure)**, cioè di una cabina progettata e costruita con una struttura atta a resistere a più ribaltamenti completi del mezzo.

Occorre effettuare sempre un sopralluogo sulle aree da percorrere, controllandone la stabilità, la assenza di impedimenti e valutando che le pendenze da superare siano al di sotto delle capacità del mezzo.

Adeguate tutte le attrezzature mobili, semoventi o non semoventi, e quelle adibite al sollevamento di carichi, con strutture atte a limitare il rischio di ribaltamento, e di altri rischi per le persone, secondo quanto stabilito dal D. Lgs. 81/08.

#### MISURE GENERALI DI TUTELA

### INCIDENTI TRA AUTOMEZZI



**Situazioni di pericolo:** Durante la circolazione di più automezzi e macchine semoventi in cantiere o nelle immediate vicinanze, si possono verificare incidenti tra gli stessi, con conseguenti gravi danni a persone e/o a cose.

All'interno del cantiere, la circolazione degli automezzi e delle macchine semoventi deve essere regolata con norme il più possibile simili a quelle della circolazione su strade pubbliche, la velocità deve essere limitata a seconda delle caratteristiche e condizioni dei percorsi e dei mezzi.



Le strade devono essere atte a resistere al transito dei mezzi di cui è previsto l'impiego, con pendenze e curve adeguate alle possibilità dei mezzi stessi ed essere mantenute costantemente in condizioni soddisfacenti.

La larghezza delle strade e delle rampe deve essere tale da consentire un franco di almeno 0,70 metri oltre la sagoma di ingombro massimo dei mezzi previsti. Qualora il franco venga limitato ad un solo lato, devono essere realizzate, nell'altro lato, piazzole o nicchie di rifugio ad intervalli non superiori a 20 metri una dall'altra.



Tutti i mezzi mobili a motore devono essere provvisti di segnale acustico.

Se un mezzo non è progettato per operare indifferentemente nelle due direzioni, esso deve essere equipaggiato con uno speciale segnale luminoso e/o acustico che automaticamente diventa operativo quando si innesta la marcia indietro.

I mezzi progettati per operare indifferentemente nelle due direzioni devono avere luci frontali nella direzione di marcia e luci rosse a tergo. Tali luci si devono invertire automaticamente quando si inverte la direzione di marcia.

I mezzi mobili devono essere equipaggiati con girofaro i mezzi di trasporto speciali (per esplosivi, di emergenza) devono essere equipaggiati con segnali speciali.

Le strade usate dai mezzi meccanici devono avere una manutenzione appropriata.



Per evitare la formazione di fango e di polvere se sterrate, devono essere spianate, trattate con inerti e innaffiate periodicamente.

La velocità deve essere limitata per garantire la massima sicurezza in ogni condizione.

Le manovre in spazi ristretti od impegnati da altri automezzi devono avvenire con l'aiuto di personale a terra.











Tali disposizioni devono essere richiamate con apposita segnaletica.

Deve essere regolamentato l'accesso e la circolazione dei mezzi di trasporto personali per raggiungere i posti di lavoro. Se non sono approntate zone di parcheggio, separate da quelle di lavoro, all'interno del cantiere, i mezzi di trasporto personali devono essere lasciati all'esterno.



## VIBRAZIONI







**Situazioni di pericolo:** Ogni qualvolta vengono utilizzate attrezzature che producono vibrazioni al sistema **mano-braccio**, quali:

-  Scalpellatori, Scrostatori, Rivettatori
-  Martelli Perforatori
-  Martelli Demolitori e Picconatori
-  Trapani a percussione
-  Cesoie
-  Levigatrici orbitali e roto-orbitali
-  Seghe circolari
-  Smerigliatrici
-  Motoseghe
-  Decespugliatori
-  Tagliaerba



Durante l'utilizzo di tali attrezzature, vengono trasmesse vibrazioni al sistema mano-braccio, che comportano un rischio per la salute e la sicurezza dei lavoratori, in particolare disturbi vascolari, osteoarticolari, neurologici o muscolari.

**Situazioni di pericolo:** Ogni qualvolta vengono utilizzate attrezzature che producono vibrazioni al **corpo intero**, quali:

-  Ruspe, pale meccaniche,
-  Perforatori
-  Carrelli elevatori
-  Autocarri
-  Autogru, gru
-  Piattaforme vibranti



escavatori

Durante l'utilizzo di tali attrezzature, vengono trasmesse vibrazioni al corpo intero, che comportano rischi per la salute e la sicurezza dei lavoratori, in particolare lombalgie e traumi del rachide.

### Riduzione del rischi

In linea con i principi generali di riduzione del rischio formulati dal D. Lgs. 81/08, tenendo conto del progresso tecnico e della disponibilità di misure per controllare il rischio alla fonte, i rischi derivanti dall'esposizione alla vibrazioni meccaniche devono essere eliminati alla fonte o ridotti al minimo. Tale principio si applica sempre, indipendentemente se siano superati o meno i livelli di azione o i valori limite di esposizione individuati dalla normativa. In quest'ultimo caso sono previste ulteriori misure specifiche miranti a ridurre o escludere l'esposizione a vibrazioni.

In presenza di tale rischio, è utile l' utilizzo di idonei guanti contro le vibrazioni.

Guanti
Imbottiti, Antivibrazioni
UNI EN 10819-95

Guanti di protezione contro le vibrazioni

Il datore di lavoro della Impresa esecutrice dovrà valutare la esposizione totale dei lavoratori esposti a tale rischio, come indicato dal D. Lgs. 81/08..



COMUNE DI STATTE  
*Via San Francesco 5 – 74010 Statte (TA)*

---



## POSTURA

**Situazioni di pericolo:** il rischio da posture incongrue è assai diffuso e, seguendo una classificazione basata sul tipo di rischio posturale si possono individuare contesti lavorativi in cui sono presenti:

- sforzi fisici ed in particolare spostamenti manuali di pesi;
- posture fisse prolungate (sedute o erette);
- vibrazioni trasmesse a tutto il corpo;
- movimenti ripetitivi e continui di un particolare segmento corporeo.

E' ovvio che vi sono contesti lavorativi in cui si realizzano contemporaneamente due, anche più, di queste condizioni; tuttavia è utile rifarsi a questa classificazione unicamente per semplicità espositiva.

Le mansioni più esposte al rischio sono quelle del tinteggiatore e dell'intonacatore, che si caratterizzano per le elevate frequenze d'azione, le posture incongrue e lo sforzo applicato, spesso considerevole. Ad un livello di rischio medio si collocano i ferraioli e i carpentieri, anch'essi impegnati in attività con frequenze d'azione notevoli, ma con un minore sforzo applicato e pause decisamente più prolungate. I muratori, almeno per questo tipo di rischio, rientrano invece nella fascia con indici di rischio minori, con bassa frequenza d'azione, sforzo modesto (eccetto il caso della posa elementi) e pause più frequenti e prolungate.

## MISURE DI PREVENZIONE

Modifiche strutturali del posto di lavoro

Nei lavori pesanti andrà favorita la meccanizzazione, negli altri il posto dovrà essere progettato "ergonomicamente" tenuto conto cioè delle dimensioni e delle esigenze e capacità funzionali dell'operatore.

Modifiche dell'organizzazione del lavoro

Nei lavori pesanti, oltre alla meccanizzazione, servono a garantire l'adeguato apporto numerico di persone alle operazioni più faticose che dovessero essere svolte comunque manualmente (pensiamo al personale sanitario!). Negli altri lavori servono a introdurre apposite pause o alternative posturali per evitare il sovraccarico di singoli distretti corporei.

Training, informazione sanitaria ed educazione alla salute

Sono di fondamentale importanza per la riuscita di qualsiasi intervento preventivo. Sono finalizzati non solo ad accrescere la consapevolezza dei lavoratori sull'argomento ma anche all'assunzione o modifica da parte di questi, tanto sul lavoro che nella vita extra lavorativa, di posture, atteggiamenti e modalità di comportamento che mantengano la buona efficienza fisica del loro corpo.



**PIANO DI SICUREZZA  
PER I CANTIERI TEMPORANEI O MOBILI  
(Titolo IV D.Lgs. 81/08)**



**ATTIVITA' LAVORATIVE**

---



## Sezione 10 - VALUTAZIONE RISCHI ATTIVITA' LAVORATIVE

Qui di seguito vengono riportate le diverse fasi lavorative oggetto dei lavori appaltati. Per ognuna di esse sono stati individuati e valutati i rischi con la metodologia indicata nella Sezione 3 e sono state dettagliate le misure di prevenzione ed indicati i Dispositivi di Protezione Individuale da indossare. Per ogni attività lavorativa sono state, inoltre, indicate le eventuali attrezzature, opere provvisorie e sostanze impiegate, per il cui utilizzo si farà riferimento alle rispettive Sezioni 11,12 ed 13.

### GRUPPO 1 : ALLESTIMENTO CANTIERE

Trattasi delle attività connesse all'allestimento del cantiere per la esecuzione in sicurezza dei lavori oggetto dell'appalto. Prima di approntare il cantiere, occorrerà analizzare attentamente l'organizzazione generale. Ciò significa, in relazione al tipo ed all'entità, considerare il periodo in cui si svolgeranno i lavori, la durata prevista, il numero massimo ipotizzabile di addetti, la necessità di predisporre logisticamente il sito in modo da garantire un ambiente di lavoro non solo tecnicamente sicuro e igienico, ma anche il più possibile confortevole.



ATTIVITA' LAVORATIVA

### MONTAGGIO BARACCHE DI CANTIERE

#### ATTIVITA' CONTEMPLATA

Il lavoro consiste nella collocazione dei prefabbricati per la sistemazione dei servizi di cantiere.

**Fasi previste** : Gli operatori provvederanno a pulire le zone dove andranno sistemate le costruzioni. Provvederanno alla sistemazione dei piani di appoggio delle strutture prefabbricate e costruiranno le pedane di legno da porre davanti alle porte d'ingresso. L'operatore autista, che trasporterà i prefabbricati, si avvicinerà alla zona in base alle indicazioni che verranno date da uno dei due operatori, all'uopo istruito. L'automezzo, dotato di gru a bordo, prima di scaricare i prefabbricati, verrà bloccato e sistemato in modo da non creare rischi riguardo al ribaltamento. Il carico in discesa sarà guidato dai due operatori per mezzo di cime e attraverso comandi verbali. Solo quando i prefabbricati saranno definitivamente sganciati dall'organo di sollevamento, l'operatore a terra darà il via libera al guidatore il quale sarà autorizzato a rimuovere i mezzi di stabilizzazione del camion e quindi muoversi. Gli operatori provvederanno, infine, ad eseguire gli ancoraggi del prefabbricato al suolo, se previsto dai grafici e dalle istruzioni per il montaggio.



#### ATTREZZATURA UTILIZZATA

Nello svolgimento dell'attività lavorativa vengono utilizzate le seguenti attrezzature:

- Autocarro con gru
- Utensili manuali di uso comune
- Utensili elettrici portatili



Per le attrezzature di lavoro occorrerà attenersi alle istruzioni riportate nei relativi libretti d'uso ed attenersi alle istruzioni riportate nelle allegate schede specifiche (vedi sezione "Attrezzature")

### RISCHI EVIDENZIATI DALL'ANALISI

Descrizione del Pericolo	Probabilità	Magnitudo	Rischio	
Schiacciamento di piedi e mani per caduta componenti	Probabile	Grave	<b>ALTO</b>	<b>4</b>
Elettrocuzione	Possibile	Grave	<b>MEDIO</b>	<b>3</b>
Investimento	Possibile	Grave	<b>MEDIO</b>	<b>3</b>
Lesioni e contusioni	Possibile	Modesta	<b>MEDIO</b>	<b>2</b>
Caduta accidentale dell'operatore dal piano di lavoro	Possibile	Modesta	<b>MEDIO</b>	<b>2</b>
Strappi muscolari	Possibile	Modesta	<b>MEDIO</b>	<b>2</b>
Punture e lacerazioni alle mani	Possibile	Lieve	<b>BASSO</b>	<b>2</b>

### MISURE DI PREVENZIONE E PROTEZIONE ED ISTRUZIONI PER GLI ADDETTI

Oltre alle misure generali di prevenzione e protezione nei confronti dei singoli Rischi individuati e riportati nella sezione specifica della relazione introduttiva, i lavoratori addetti dovranno attenersi alle seguenti istruzioni ed osservare le sottoriportate misure di prevenzione e protezione:

#### Istruzioni generali

- Installare le baracche di cantiere su terreno pianeggiante e stabile, lontano da avallamenti
- Le baracche di cantiere devono presentare una struttura ed una stabilità adeguate al tipo di impiego.
- In caso di installazione delle baracche su terreno in pendio occorrerà avvalersi della sorveglianza di un tecnico competente
- Nel montaggio delle baracche di cantiere attenersi scrupolosamente alle schede tecniche fornite dal costruttore del prefabbricato
- Utilizzare sempre i dispositivi di protezione individuali previsti e verificarne l'uso costante da parte di tutti i lavoratori addetti
- Attenersi alle misure generali di prevenzione nei confronti dei singoli rischi sopra individuati
- Attenersi scrupolosamente alle istruzioni relative all'utilizzo dell'autogru o dell'autocarro con gru durante la movimentazione e la posa delle baracche.

#### Elettrocuzione

- In caso di presenza di linee elettriche aeree, occorrerà osservare la specifica procedura "Lavori in presenza di linee elettriche aeree"
- Eventuali allacciamenti alla rete elettrica dovranno essere effettuati da personale competente ed abilitato a ciò. Dovrà, altresì, essere verificato l'isolamento dei box prefabbricati e l'eventuale collegamento equipotenziale (vedi scheda "Allacciamento alle reti principali")

#### Scivolamenti, cadute a livello



- In caso di realizzazione di gradini di accesso alle baracche di cantiere, è necessario realizzare un parapetto di idonea resistenza, h= 1.00 m, corrente intermedio e tavola fermapièda da 20 cm

### DISPOSITIVI DI PROTEZIONE INDIVIDUALE OBBLIGATORI (D.P.I.)

I lavoratori addetti alla lavorazione dovranno utilizzare i seguenti D.P.I. con marcatura "CE" :

Elmetto	Guanti	Calzature
In polietilene o ABS	Edilizia Antitaglio	Livello di Protezione S3
UNI EN 397	UNI EN 388,420	UNI EN 345,344
		
Antiurto, elettricamente isolato fino a 440 V	Guanti di protezione contro i rischi meccanici	Antiforo, sfilamento rapido e puntale in acciaio

### Conclusioni

#### COLLEGAMENTO EQUIPOTENZIALE BARACCHE IN LAMIERA

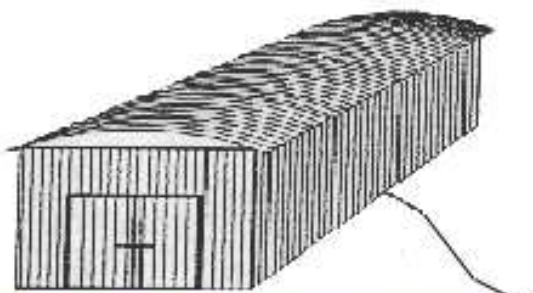

**Collegamento equipotenziale**  
**Collegamento equipotenziale**  
**SI** Resistenza verso terra < 200  $\Omega$

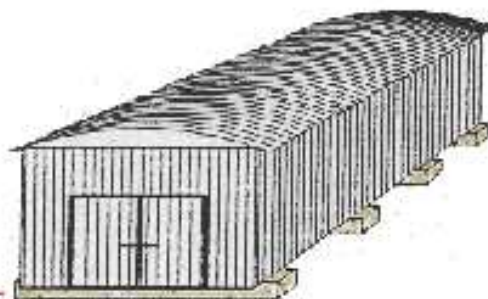

**Base in legno o altro materiale isolante**  
**Collegamento equipotenziale**  
**NO** Resistenza verso terra  $\geq$  200  $\Omega$



**MONTAGGIO RECINZIONE, ACCESSI E CARTELLONISTICA**

**ATTIVITA' CONTEMPLATA**

Si prevede la realizzazione della recinzione di cantiere con paletti di ferro o di legno e rete di plastica colorata. I paletti saranno infissi nel terreno per mezzo d'idonea mazza di ferro. Si prevede la installazione di idoneo cancello realizzato fuori opera, in legno o in ferro, idoneo a garantire la chiusura (mediante lucchetto) durante le ore di inattività ed il facile accesso ai non addetti.

Si prevede, infine, la collocazione dei cartelli di segnalazione, avvertimento, ecc., in tutti i punti necessari.

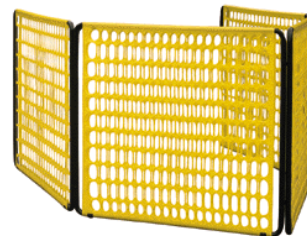

**Fasi previste**

- Infissione paletti nel terreno e sistemazione rete di plastica
- Preparazione delle buche mediante scavo manuale con badile per porre in opera le colonne di sostegno delle ante dei cancelli
- getto del calcestruzzo, previo ancoraggio, con elementi di legno delle colonne stesse.
- Collocazione su appositi supporti dei cartelli segnalatori con l'uso di chiodi, filo di ferro, ecc.

**ATTREZZATURA UTILIZZATA**

Nello svolgimento dell' attività lavorativa vengono utilizzate le seguenti attrezzature:



- Pala e piccone
- Utensili manuali di uso comune
- Betoniera

Per le attrezzature di lavoro occorrerà attenersi alle istruzioni riportate nei relativi libretti d'uso ed attenersi alle istruzioni riportate nelle allegate schede specifiche (vedi sezione "Attrezzature")

**RISCHI EVIDENZIATI DALL'ANALISI**

Descrizione del Pericolo	Probabilità	Magnitudo	Rischio	
Lesioni e contusioni	Possibile	Modesta	<b>MEDIO</b>	<b>3</b>
Investimento (in caso di circolazione di automezzi)	Possibile	Modesta	<b>MEDIO</b>	<b>3</b>
Punture e lacerazioni alle mani	Possibile	Modesta	<b>MEDIO</b>	<b>3</b>
Cadute accidentali	Possibile	Modesta	<b>MEDIO</b>	<b>3</b>
Inalazione di polveri	Possibile	Lieve	<b>BASSO</b>	<b>2</b>

**MISURE DI PREVENZIONE E PROTEZIONE ED ISTRUZIONI PER GLI ADDETTI**

Oltre alle misure generali di prevenzione e protezione nei confronti dei singoli Rischi individuati e riportati nella sezione specifica della relazione introduttiva, i lavoratori addetti



dovranno attenersi alle seguenti istruzioni ed osservare le sottoriportate misure di prevenzione e protezione:

### Generale

- Utilizzare sempre i dispositivi di protezione individuali previsti
- Attenersi alle misure generali di prevenzione nei confronti dei singoli rischi sopra individuati
- Verificare l'uso costante dei DPI da parte di tutto il personale operante
- Accertarsi che l'area di lavoro e di infissione dei paletti sia sgombra da sottoservizi di qualunque genere

### Elettrocuzione

- Prima di eseguire i lavori, accertarsi dell'assenza di linee elettriche interrato.

### Investimento

- In presenza di automezzi in circolazione nell'area di cantiere o nelle immediate vicinanze, occorrerà provvedere alla installazione di idonea cartellonistica di sicurezza, indossare indumenti ad alta visibilità e, se del caso, predisporre una persona per la regolazione del traffico e le segnalazioni necessarie

### DISPOSITIVI DI PROTEZIONE INDIVIDUALE OBBLIGATORI (D.P.I.)

I lavoratori addetti alla lavorazione dovranno utilizzare i seguenti D.P.I. con marcatura "CE" :

Elmetto	Guanti	Calzature	Occhiali
In polietilene o ABS	Edilizia Antitaglio	Livello di Protezione S3	Di protezione
UNI EN 397	UNI EN 388,420	UNI EN 345,344	Tipo: UNI EN 166
			
Antiurto, elettricamente isolato fino a 440 V	Guanti di protezione contro i rischi meccanici	Antiforo, sfilamento rapido e puntale in acciaio	In policarbonato antigraffio

In caso di presenza di traffico o circolazione di automezzi, occorrerà indossare indumenti ad Alta Visibilità.



## GRUPPO 2 : SCAVI E MOVIMENTI DI TERRA

Trattasi della esecuzione di scavi e movimenti di terra in genere per la esecuzione di lavori di diversa natura.



ATTIVITA' LAVORATIVA

### SCAVI A SEZIONE OBBLIGATA CON MEZZI MECCANICI H INF. 1.50 m

#### ATTIVITA' CONTEMPLATA

Scavi a sezione ristretta di altezza inferiore a m 1.50, eseguiti con mezzi meccanici per impianti esterni, fondazioni e simili.

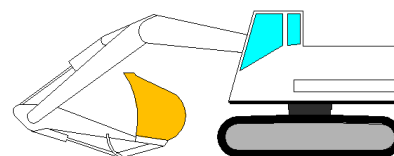

Si prevedono le seguenti attività specifiche :

- valutazione ambientale
- ispezioni ricerca sottosuolo
- preparazione, delimitazione e sgombero area
- movimento macchine operatrici
- deposito provvisorio materiali di scavo
- carico e rimozione materiali di scavo
- interventi con attrezzi manuali per regolarizzazione superficie di scavo e pulizia

#### Attrezzature UTILIZZATE

Nello svolgimento dell' attività lavorativa si prevede l'utilizzo delle seguenti Attrezzature :

- AUTOCARRO
- ESCAVATORE

Nota: Per le attrezzature di lavoro sopra indicate, si farà riferimento alle schede specifiche, riportanti i relativi rischi, misure di prevenzione e dispositivi di protezione da indossare.



### RISCHI EVIDENZIATI DALL'ANALISI

Descrizione del Pericolo	Probabilità	Magnitudo	Rischio	
Inalazione di polveri e fibre	Probabile	Modesta	<b>MEDIO</b>	<b>3</b>
Elettrocuzione (Presenza di linee elettriche interrato)	Possibile	Grave	<b>MEDIO</b>	<b>3</b>
Infezione da microrganismi	Possibile	Grave	<b>MEDIO</b>	<b>3</b>
Investimento (Da parte dei mezzi meccanici addetti allo scavo)	Possibile	Grave	<b>MEDIO</b>	<b>3</b>
Scivolamenti, cadute a livello	Possibile	Modesta	<b>BASSO</b>	<b>2</b>
Urti, colpi, impatti e compressioni	Possibile	Modesta	<b>BASSO</b>	<b>2</b>
Incidenti tra automezzi	Improbabile	Grave	<b>BASSO</b>	<b>2</b>

### MISURE DI PREVENZIONE E PROTEZIONE ED ISTRUZIONI PER GLI ADDETTI

Oltre alle misure generali di prevenzione e protezione nei confronti dei singoli Rischi individuati e riportati nella sezione specifica della relazione introduttiva, i lavoratori addetti dovranno attenersi alle seguenti istruzioni ed osservare le sottoriportate misure di prevenzione e protezione:

#### Generale

- Durante i lavori di scavo dovrà essere vietata la sosta ed il passaggio dei non addetti ai lavori. (2087 - Codice Civile)
- I percorsi per la movimentazione dei carichi e il dislocamento dei depositi, durante le operazioni di scavo e movimenti di terra, devono essere scelti in modo da evitare interferenze con zone in cui si trovano persone.
- 
- Utilizzare sempre i dispositivi di protezione individuali previsti
- Attenersi alle misure generali di prevenzione nei confronti dei singoli rischi sopra individuati
- Verificare l'uso costante dei DPI da parte di tutto il personale operante
- Il posto di manovra dell'addetto all'escavatore, quando questo non sia munito di cabina metallica, deve essere protetto con solido riparo (Art. 118, comma 4, D.Lgs. 81/08)

#### Caduta dall'alto

- Lo scavo deve essere circondato da un parapetto normale o coperto con solide coperture.

#### Seppellimento, sprofondamento

- E' vietato costituire depositi di materiali presso il ciglio degli scavi. Qualora tali depositi siano necessari per le condizioni del lavoro, si deve provvedere alle necessarie puntellature (Art. 120 D.Lgs. 81/08)

#### Cesoimento, stritolamento

- Nei lavori di escavazione con mezzi meccanici deve essere vietata la presenza degli operai nel campo di azione dell'escavatore e sul ciglio del fronte di attacco (Art. 118, comma 3. D.Lgs. 81/08)



### DISPOSITIVI DI PROTEZIONE INDIVIDUALE OBBLIGATORI (D.P.I.)

I lavoratori addetti alla lavorazione dovranno utilizzare i seguenti D.P.I. con marcatura "CE" :

<b>Guanti</b>	<b>Elmetto</b>	<b>Mascherina</b>	<b>Calzature di Sicurezza</b>
Antitaglio UNI EN 388,420	In polietilene o ABS UNI EN 397	Facciale Filtrante UNI EN 149	Livello di Protezione S3 UNI EN 345,344
			
Guanti di protezione contro i rischi meccanici	Antiurto, elettricamente isolato fino a 440 V	Per polveri e fumi nocivi a bassa tossicità, FFP2	Antiforo, a sfilamento rapido e puntale in acciaio
<b>Occhiali Protezione</b>	<b>Giacca Alta Visib.</b>	<b>Cintura di sicurezza</b>	
Monolente in policarbonato UNI EN 166	UNI EN 471 alle condiz. atmosferiche	In dotazione al mezzo utilizzato	
			
Sovrapponibili e regolabili	Utilizzare all'occorrenza	Utilizzare sempre	

ATTIVITA' LAVORATIVA

### SCAVI A SEZIONE OBBLIGATA CON MEZZI MECCANICI H SUP. 1.50 m

#### ATTIVITA' CONTEMPLATA

Trattasi della esecuzione, mediante idonei mezzi meccanici, di scavi a sezione obbligata in terreni di diversa natura, di profondità maggiore di m 1.50.

#### Attrezzature UTILIZZATE



Nello svolgimento dell' attività lavorativa si prevede l'utilizzo delle seguenti Attrezzature :

- AUTOCARRO
- ESCAVATORE

Nota: Per le attrezzature di lavoro sopra indicate, si farà riferimento alle schede specifiche, riportanti i relativi rischi, misure di prevenzione e dispositivi di protezione da indossare.

### RISCHI EVIDENZIATI DALL'ANALISI

Descrizione del Pericolo	Probabilità	Magnitudo	Rischio	
Elettrocuzione (Presenza di linee elettriche interrate)	Possibile	Grave	<b>MEDIO</b>	<b>3</b>
Investimento (Da parte dei mezzi meccanici addetti agli scavi)	Possibile	Grave	<b>MEDIO</b>	<b>3</b>
Seppellimento, sprofondamento (A seguito di franamenti)	Possibile	Grave	<b>MEDIO</b>	<b>3</b>
Caduta dall'alto	Possibile	Grave	<b>MEDIO</b>	<b>3</b>
Inalazione di polveri e fibre	Probabile	Lieve	<b>BASSO</b>	<b>2</b>
Scivolamenti, cadute a livello	Possibile	Modesta	<b>BASSO</b>	<b>2</b>
Urti, colpi, impatti e compressioni	Possibile	Modesta	<b>BASSO</b>	<b>2</b>
Annegamento (In caso di scavi nelle vicinanze di corsi d'acqua o in presenza di canalizzazioni)	Improbabile	Gravissima	<b>BASSO</b>	<b>2</b>
Incidenti tra automezzi	Improbabile	Grave	<b>BASSO</b>	<b>2</b>
Infezione da microorganismi	Improbabile	Grave	<b>BASSO</b>	<b>2</b>

### MISURE DI PREVENZIONE E PROTEZIONE ED ISTRUZIONI PER GLI ADDETTI

Oltre alle misure generali di prevenzione e protezione nei confronti dei singoli Rischi individuati e riportati nella sezione specifica della relazione introduttiva, i lavoratori addetti dovranno attenersi alle seguenti istruzioni ed osservare le sottoriportate misure di prevenzione e protezione:

#### Generale

- Durante i lavori di scavo dovrà essere vietata la sosta ed il passaggio dei non addetti ai lavori. (2087 - Codice Civile)
- I percorsi per la movimentazione dei carichi e il dislocamento dei depositi, durante le operazioni di scavo e movimenti di terra, devono essere scelti in modo da evitare interferenze con zone in cui si trovano persone.
- Utilizzare sempre i dispositivi di protezione individuali previsti
- Attenersi alle misure generali di prevenzione nei confronti dei singoli rischi sopra individuati
- Verificare l'uso costante dei DPI da parte di tutto il personale operante
- Il posto di manovra dell'addetto all'escavatore, quando questo non sia munito di cabina metallica, deve essere protetto con solido riparo (Art. 118, comma 4, D.Lgs. 81/08)



### Caduta dall'alto

- Lo scavo deve essere circondato da un parapetto normale o coperto con solide coperture.

### Seppellimento, sprofondamento

- Le pareti dei fronti di attacco degli scavi devono essere tenute con una inclinazione o un tracciato tali, in relazione alla natura del terreno, da impedire franamenti. (Art.118 - D. Lgs. 81/08)
- Prima delle operazioni di scavo verrà verificata con la D.L. la consistenza e la stabilità del terreno, stabilendo così la tratta di scavo possibile in funzione di tali parametri.
- Quando per la particolare natura del terreno o per causa di piogge, di infiltrazione, di gelo o disgelo, o per altri motivi, siano da temere frane o scoscendimenti, deve essere provveduto all'armatura o al consolidamento del terreno (Art. 118, comma 2, D.Lgs. 81/08)
- E' vietato costituire depositi di materiali presso il ciglio degli scavi. Qualora tali depositi siano necessari per le condizioni del lavoro, si deve provvedere alle necessarie puntellature (Art. 120 D.Lgs. 81/08)

### DISPOSITIVI DI PROTEZIONE INDIVIDUALE OBBLIGATORI (D.P.I.)

I lavoratori addetti alla lavorazione dovranno utilizzare i seguenti D.P.I. con marcatura "CE" :

Guanti	Elmetto	Mascherina	Calzature di Sicurezza
Antitaglio UNI EN 388,420	In polietilene o ABS UNI EN 397	Facciale Filtrante UNI EN 149	Livello di Protezione S3 UNI EN 345,344
			
Guanti di protezione contro i rischi meccanici	Antiurto, elettricamente isolato fino a 440 V	Per polveri e fumi nocivi a bassa tossicità, FFP2	Antiforo, a sfilamento rapido e puntale in acciaio
Occhiali Protezione	Giacca Alta Visib.	Cintura di sicurezza	
Monolente in policarbonato UNI EN 166	UNI EN 471 alle condiz. atmosferiche	In dotazione al mezzo utilizzato	
			
Sovrapponibili e regolabili	Utilizzare all'occorrenza	Utilizzare sempre	

ATTIVITA' LAVORATIVA

### SCAVI MANUALI

#### ATTIVITA' CONTEMPLATA

La seguente attività si articola in:

- valutazione ambientale

Piano della caratterizzazione di Area Vasta del territorio comunale





- esecuzione manuale degli scavi
- deposito provvisorio materiali di scavo
- carico e rimozione materiali di scavo
- interventi con attrezzi manuali per regolarizzazione superficie di scavo e pulizia

### ATTREZZATURA UTILIZZATA

Nello svolgimento dell' attività lavorativa vengono utilizzate le seguenti attrezzature:

- Utensili manuali di uso comune
- Pala e piccone



Per le attrezzature di lavoro occorrerà attenersi alle istruzioni riportate nei relativi libretti d'uso ed attenersi alle istruzioni riportate nelle allegate schede specifiche (vedi sezione "Attrezzature")

### SOSTANZE PERICOLOSE

- Polveri inerti

Per le sostanze sopra indicate, si faccia riferimento alle relative schede di sicurezza.

### RISCHI EVIDENZIATI DALL'ANALISI

Descrizione del Pericolo	Probabilità	Magnitudo	Rischio	
Colpo di sole	Possibile	Grave	<b>ALTO</b>	<b>4</b>
Caduta di materiale dall'alto	Possibile	Grave	<b>ALTO</b>	<b>4</b>
Elettrocuzione	Improbabile	Grave	<b>MEDIO</b>	<b>3</b>
Caduta nello scavo	Possibile	Modesta	<b>MEDIO</b>	<b>3</b>
Seppellimento o sprofondamento	Improbabile	Grave	<b>MEDIO</b>	<b>3</b>
Urti, colpi, impatti, compressioni	Probabile	Lieve	<b>MEDIO</b>	<b>3</b>
Inalazione di polveri e fibre	Probabile	Modesta	<b>MEDIO</b>	<b>3</b>
Scivolamenti, cadute a livello	Possibile	Modesta	<b>MEDIO</b>	<b>3</b>
Rumore	Come da valutazione specifica			
Infezioni da microrganismi	Improbabile	Grave	<b>MEDIO</b>	<b>3</b>

### MISURE DI PREVENZIONE E PROTEZIONE ED ISTRUZIONI PER GLI ADDETTI

Oltre alle misure generali di prevenzione e protezione nei confronti dei singoli Rischi individuati e riportati nella sezione specifica della relazione introduttiva, i lavoratori addetti dovranno attenersi alle seguenti istruzioni ed osservare le sottoriportate misure di prevenzione e protezione:

#### Generale

- Durante i lavori di scavo dovrà essere vietata la sosta ed il passaggio dei non addetti ai lavori. (2087 - Codice Civile)
- I percorsi per la movimentazione dei carichi e il dislocamento dei depositi, durante le operazioni di scavo e movimenti di terra, devono essere scelti in modo da evitare interferenze con zone in cui si trovano persone.



- Prima di accedere alla base della parete di scavo accertarsi del completamento dei lavori, armature comprese, quando previste.
- Utilizzare sempre i dispositivi di protezione individuali previsti
- Attenersi alle misure generali di prevenzione nei confronti dei singoli rischi sopra individuati
- Verificare l'uso costante dei DPI da parte di tutto il personale operante

### Caduta dall'alto

- Lo scavo deve essere circondato da un parapetto normale o coperto con solide coperture.

### Seppellimento, approfondimento

- Prima delle operazioni di scavo verrà verificata con la D.L. la consistenza e la stabilità del terreno, stabilendo così la tratta di scavo possibile in funzione di tali parametri.

### DISPOSITIVI DI PROTEZIONE INDIVIDUALE OBBLIGATORI (D.P.I.)

I lavoratori addetti alla lavorazione dovranno utilizzare i seguenti D.P.I. con marcatura "CE" :

Elmetto	Guanti	Calzature	Mascherina
In polietilene o ABS	Edilizia Antitaglio	Livello di Protezione S3	Facciale Filtrante
UNI EN 397	UNI EN 388,420	UNI EN 345,344	UNI EN 149
			
Antiurto, elettricamente isolato fino a 440 V	Guanti di protezione contro i rischi meccanici	Antiforo, sfilamento rapido e puntale in acciaio	Per polveri e fumi nocivi a bassa tossicità, classe FFP2

ATTIVITA' LAVORATIVA

### SCAVO A SEZIONE OBBLIGATA CON MEZZI MECCANICI E A MANO

#### ATTIVITA' CONTEMPLATA

Esecuzione di scavi a sezione ristretta eseguiti con mezzi meccanici con interventi manuali.

#### Attrezzature UTILIZZATE

Nello svolgimento dell' attività lavorativa si prevede l'utilizzo delle seguenti Attrezzature :

- AUTOCARRO
- ESCAVATORE



Nota: Per le attrezzature di lavoro sopra indicate, si farà riferimento alle schede specifiche, riportanti i relativi rischi, misure di prevenzione e dispositivi di protezione da indossare.

### RISCHI EVIDENZIATI DALL'ANALISI

Descrizione del Pericolo	Probabilità	Magnitudo	Rischio	
Inalazione di polveri e fibre	Probabile	Modesta	<b>MEDIO</b>	<b>3</b>
Elettrocuzione	Possibile	Grave	<b>MEDIO</b>	<b>3</b>
Infezione da microrganismi	Possibile	Grave	<b>MEDIO</b>	<b>3</b>
Investimento	Possibile	Grave	<b>MEDIO</b>	<b>3</b>
Seppellimento, sprofondamento	Possibile	Grave	<b>MEDIO</b>	<b>3</b>
Caduta dall'alto	Possibile	Grave	<b>MEDIO</b>	<b>3</b>
Scivolamenti, cadute a livello	Possibile	Modesta	<b>BASSO</b>	<b>2</b>
Urti, colpi, impatti e compressioni	Possibile	Modesta	<b>BASSO</b>	<b>2</b>
Annegamento	Improbabile	Gravissima	<b>BASSO</b>	<b>2</b>
Incidenti tra automezzi	Improbabile	Grave	<b>BASSO</b>	<b>2</b>

### MISURE DI PREVENZIONE E PROTEZIONE ED ISTRUZIONI PER GLI ADDETTI

Oltre alle misure generali di prevenzione e protezione nei confronti dei singoli Rischi individuati e riportati nella sezione specifica della relazione introduttiva, i lavoratori addetti dovranno attenersi alle seguenti istruzioni ed osservare le sottoriportate misure di prevenzione e protezione:

#### Generale

- Durante i lavori di scavo dovrà essere vietata la sosta ed il passaggio dei non addetti ai lavori. (2087 - Codice Civile)
- I percorsi per la movimentazione dei carichi e il dislocamento dei depositi, durante le operazioni di scavo e movimenti di terra, devono essere scelti in modo da evitare interferenze con zone in cui si trovano persone.
- 
- Utilizzare sempre i dispositivi di protezione individuali previsti
- Attenersi alle misure generali di prevenzione nei confronti dei singoli rischi sopra individuati
- Verificare l'uso costante dei DPI da parte di tutto il personale operante
- Il posto di manovra dell'addetto all'escavatore, quando questo non sia munito di cabina metallica, deve essere protetto con solido riparo (Art. 118, comma 4, D.Lgs. 81/08)
- Le armature provvisorie per sostenere apparecchi leggeri per lo scavo di pozzi o di scavi a sezione ristretta (arganetti o conocchie) azionati solamente a braccia, devono avere per base un solido telaio, con piattaforme per i lavoratori e fiancate di sostegno dell'asse dell'apparecchio opportunamente irrigidite e controventate (Punto 3.4.2, Allegato XVIII, D.Lgs. 81/08). In ogni caso, quando i suddetti apparecchi sono installati in prossimità di cigli di pozzi o scavi, devono essere adottate le misure necessarie per impedire franamenti o caduta di materiali (Punto 3.4.3, Allegato XVIII, D.Lgs. 81/08)

#### Caduta dall'alto





- Lo scavo deve essere circondato da un parapetto normale o coperto con solide coperture.

### Seppellimento, approfondimento

- Le pareti dei fronti di attacco degli scavi devono essere tenute con una inclinazione o un tracciato tali, in relazione alla natura del terreno, da impedire franamenti. (Art.118 - D. Lgs. 81/08)
- Prima delle operazioni di scavo verrà verificata con la D.L. la consistenza e la stabilità del terreno, stabilendo così la tratta di scavo possibile in funzione di tali parametri.
- Quando per la particolare natura del terreno o per causa di piogge, di infiltrazione, di gelo o disgelo, o per altri motivi, siano da temere frane o scoscendimenti, deve essere provveduto all'armatura o al consolidamento del terreno (Art. 118, comma 2, D.Lgs. 81/08)
- E' vietato costituire depositi di materiali presso il ciglio degli scavi. Qualora tali depositi siano necessari per le condizioni del lavoro, si deve provvedere alle necessarie puntellature (Art. 120 D.Lgs. 81/08)

### DISPOSITIVI DI PROTEZIONE INDIVIDUALE OBBLIGATORI (D.P.I.)

I lavoratori addetti alla lavorazione dovranno utilizzare i seguenti D.P.I. con marcatura "CE" :

Guanti	Elmetto	Calzature di Sicurezza
Antitaglio UNI EN 388,420	In polietilene o ABS UNI EN 397	Livello di Protezione S3 UNI EN 345,344
		
Guanti di protezione contro i rischi meccanici	Antiurto, elettricamente isolato fino a 440 V	Antiforo, a sfilamento rapido e puntale in acciaio

ATTIVITA' LAVORATIVA

### RINTERRI

#### ATTIVITA' CONTEMPLATA

Trattasi della esecuzione di rinterri per lavori di diversa natura, quali riempimenti di scavi a sezione obbligata, ecc., eseguiti con mezzi meccanici con piccoli interventi manuali.

#### ATTREZZATURA UTILIZZATA

Nello svolgimento dell' attività lavorativa vengono utilizzate le seguenti attrezzature:

- Attrezzi manuali di uso comune
- Autocarro
- Pala meccanica

Per le attrezzature di lavoro occorrerà attenersi alle istruzioni riportate nei relativi libretti d'uso ed attenersi alle istruzioni riportate nelle allegate schede specifiche (vedi sezione "Attrezzature")



## OPERE PROVVISORIALI

- Andatoie e passerelle

*Per le opere provvisorie sopra indicate, si faccia riferimento alle schede specifiche, riportanti i relativi rischi, misure di prevenzione e D.P.I..*

## RISCHI EVIDENZIATI DALL'ANALISI

Descrizione del Pericolo	Probabilità	Magnitudo	Rischio	
Investimento	Possibile	Grave	<b>Medio</b>	<b>3</b>
Urti, colpi, impatti e compressioni	Possibile	Modesta	<b>Basso</b>	<b>2</b>
Ribaltamento	Improbabile	Grave	<b>Basso</b>	<b>2</b>

## MISURE DI PREVENZIONE E PROTEZIONE ED ISTRUZIONI PER GLI ADDETTI

Oltre alle misure generali di prevenzione e protezione nei confronti dei singoli Rischi individuati e riportati nella sezione specifica della relazione introduttiva, i lavoratori addetti dovranno attenersi alle seguenti istruzioni ed osservare le sottoriportate misure di prevenzione e protezione:

### Generale

- Utilizzare sempre i dispositivi di protezione individuali previsti
- Attenersi alle misure generali di prevenzione nei confronti dei singoli rischi sopra individuati
- Sensibilizzare periodicamente il personale operante relativamente ai rischi specifici delle operazioni da eseguire
- Isolare la zona interessata ai lavori, al fine di evitare l'accesso a persone non autorizzate
- Effettuare eventuali riparazioni ai mezzi utilizzati solo a motore spento
- Spegnerne il motore del mezzo prima di scendere ed usare l'apposita scaletta
- Vietare il trasporto di terze persone sulle macchine operatrici
- Verificare l'uso costante dei D.P.I da parte di tutto il personale operante
- Verificare l'efficienza dei gruppi ottici per le lavorazioni con scarsa illuminazione
- Verificare l'uso costante dei DPI da parte di tutto il personale operante

### Caduta dall'alto

- Predisporre andatoie di attraversamento di largh. cm 60 per le persone e di cm 120 per il trasporto di materiale (art. 130, comma 1, D.Lgs. 81/08)

### Urti, colpi, impatti e compressioni

- Allontanare uomini e mezzi dal raggio d'azione delle macchine operatrici

### Investimento

- Adeguare la velocità ai limiti stabiliti in cantiere e transitare a passo d'uomo in prossimità dei posti di lavoro



- Segnalare l'operatività del mezzo col girofaro
- Verificare che l'avvisatore acustico ed il girofaro dei mezzi utilizzati siano funzionanti

### Ribaltamento

Tenere sotto controllo continuamente le condizioni del terreno in relazione a possibili cedimenti dello stesso

### DISPOSITIVI DI PROTEZIONE INDIVIDUALE OBBLIGATORI (D.P.I.)

I lavoratori addetti alla lavorazione dovranno utilizzare i seguenti D.P.I. con marcatura "CE" :

<b>Elmetto</b>	<b>Guanti</b>	<b>Calzature</b>	<b>Indumenti Alta Visib.</b>
In polietilene o ABS	Edilizia Antitaglio	Livello di Protezione S3	Giubbotti, tute, ecc.
<i>UNI EN 397</i>	<i>UNI EN 388,420</i>	<i>UNI EN 345,344</i>	<i>UNI EN 471</i>
			
Antiurto, elettricamente isolato fino a 440 V	Guanti di protezione contro i rischi meccanici	Antiforo, sfilamento rapido e puntale in acciaio	Utilizzare in caso di scarsa visibilità o lavori notturni



### GRUPPO 3 : MOVIMENTAZIONE CARICHI



ATTIVITA' LAVORATIVA

#### TRASPORTO MANUALE RESIDUI NELL'AMBITO DEL CANTIERE

#### ATTIVITA' CONTEMPLATA

La attività consiste nella movimentazione manuale, a spalla o mediante carriole, di detriti derivanti da lavorazioni di cantiere, fino al punto di raccolta predisposto all'interno del cantiere stesso.

#### ATTREZZATURA UTILIZZATA

Nello svolgimento dell' attività lavorativa vengono utilizzate le seguenti attrezzature:

- Carriola
- utensili manuali di uso comune



Per le attrezzature di lavoro occorrerà attenersi alle istruzioni riportate nei relativi libretti d'uso ed attenersi alle istruzioni riportate nelle allegare schede specifiche (vedi sezione "Attrezzature")

#### RISCHI EVIDENZIATI DALL'ANALISI

Descrizione del Pericolo	Probabilità	Magnitudo	Rischio	
Caduta in scarpate	Possibile	Grave	MEDIO	3
Urti con ostacoli fissi o mobili	Probabile	Modesta	MEDIO	3
Urti, colpi, impatti, compressioni	Probabile	Lieve	MEDIO	3
Inalazione di polveri e fibre	Probabile	Modesta	MEDIO	3
Movimentazione manuale dei carichi	Probabile	Modesta	MEDIO	3
Scivolamenti e cadute in piano	Possibile	Lieve	BASSO	3
Caduta di materiale durante il trasporto	Possibile	Lieve	BASSO	2
Rumore	Come da valutazione specifica			



## MISURE DI PREVENZIONE E PROTEZIONE ED ISTRUZIONI PER GLI ADDETTI

Oltre alle misure generali di prevenzione e protezione nei confronti dei singoli Rischi individuati e riportati nella sezione specifica della relazione introduttiva, i lavoratori addetti dovranno attenersi alle seguenti istruzioni ed osservare le sottoriportate misure di prevenzione e protezione:

### Generale

- Utilizzare sempre i dispositivi di protezione individuali previsti
- Attenersi alle misure generali di prevenzione nei confronti dei singoli rischi sopra individuati
- Verificare l'uso costante dei DPI da parte di tutto il personale operante

### Caduta dall'alto

- Predisporre andatoie di attraversamento di largh. cm 60 per le persone e di cm 120 per il trasporto di materiale (art. 130, comma 1, D.Lgs. 81/08)
- 

### Caduta di materiale dall'alto

- Prima dell'inizio della movimentazione di materiali pesanti verrà studiata la maniera più sicura di presa e trasporto

### Scivolamenti, cadute a livello

- Predisporre comode vie di percorso per le carriere.

### Inalazione di polveri e fibre

- Predisporre, durante le operazioni di carico e trasporto, una idonea bagnatura del materiale.

## DISPOSITIVI DI PROTEZIONE INDIVIDUALE OBBLIGATORI (D.P.I.)

I lavoratori addetti alla lavorazione dovranno utilizzare i seguenti D.P.I. con marcatura "CE" :

Elmetto	Guanti	Calzature	Indumenti Alta Visib.
In polietilene o ABS	Edilizia Antitaglio	Livello di Protezione S3	Giubbotti, tute, ecc.
UNI EN 397	UNI EN 388,420	UNI EN 345,344	UNI EN 471
			
Antiurto, elettricamente isolato fino a 440 V	Guanti di protezione contro i rischi meccanici	Antiforo, sfilamento rapido e puntale in acciaio	Utilizzare in caso di scarsa visibilità o lavori notturni



COMUNE DI STATTE  
*Via San Francesco 5 – 74010 Statte (TA)*

---



## GRUPPO 4 : RIMOZIONE DEL CANTIERE

Trattasi delle attività connesse allo smontaggio delle attrezzature ed apprestamenti di cantiere e del relativo allontanamento e pulizia dai residui.

ATTIVITA' LAVORATIVA

### SMONTAGGIO RECINZIONE CANTIERE

#### ATTIVITA' CONTEMPLATA

Si prevede lo smontaggio della recinzione di cantiere con recupero dei paletti di ferro o di legno e della rete. I paletti saranno rimossi manualmente con l'ausilio di attrezzature di uso comune. Si prevede, inoltre, la rimozione dei cartelli di segnalazione, avvertimento, ecc

#### ATTREZZATURA UTILIZZATA

Nello svolgimento dell' attività lavorativa vengono utilizzate le seguenti attrezzature:

- Utensili manuali di uso comune

*Per le attrezzature di lavoro occorrerà attenersi alle istruzioni riportate nei relativi libretti d'uso ed attenersi alle istruzioni riportate nelle allegate schede specifiche (vedi sezione "Attrezzature")*

#### RISCHI EVIDENZIATI DALL'ANALISI

Descrizione del Pericolo	Probabilità	Magnitudo	Rischio	
Urti, colpi, impatti, compressioni	Probabile	Modesta	<b>BASSO</b>	<b>2</b>
Punture, tagli ed abrasioni	Probabile	Modesta	<b>BASSO</b>	<b>2</b>
Scivolamenti, cadute a livello	Probabile	Modesta	<b>BASSO</b>	<b>2</b>

#### MISURE DI PREVENZIONE E PROTEZIONE ED ISTRUZIONI PER GLI ADDETTI

Oltre alle misure generali di prevenzione e protezione nei confronti dei singoli Rischi individuati e riportati nella sezione specifica della relazione introduttiva, i lavoratori addetti dovranno attenersi alle seguenti istruzioni ed osservare le sottoriportate misure di prevenzione e protezione:

##### Generale

- Utilizzare sempre i dispositivi di protezione individuali previsti
- Attenersi alle misure generali di prevenzione nei confronti dei singoli rischi sopra individuati
- Se necessario, predisporre piano mobile di lavoro robusto e di idonee dimensioni
- Verificare l'uso costante dei DPI da parte di tutto il personale operante

##### Punture, tagli ed abrasioni



- Verificare l'efficienza degli utensili utilizzati
- Non lasciare chiodi nell'area, ma provvedere a racchiuderli mano a mano in un apposito contenitore

### Scivolamenti, cadute a livello

- Accatastare i materiali smontati in modo ordinato e facilmente visibile

### DISPOSITIVI DI PROTEZIONE INDIVIDUALE OBBLIGATORI (D.P.I.)

I lavoratori addetti alla lavorazione dovranno utilizzare i seguenti D.P.I. con marcatura "CE" :

Elmetto	Guanti	Calzature
In polietilene o ABS	Edilizia Antitaglio	Livello di Protezione S3
UNI EN 397	UNI EN 388,420	UNI EN 345,344
		
Antiurto, elettricamente isolato fino a 440 V	Guanti di protezione contro i rischi meccanici	Antiforo, sfilamento rapido e puntale in acciaio

ATTIVITA' LAVORATIVA

### SMONTAGGIO BARACCHE

#### ATTIVITA' CONTEMPLATA

Il lavoro consiste nella rimozione dei box prefabbricati installati e relativo carico sui mezzi di trasporto.

Dopo avere provveduto all'eventuale rimozione degli ancoraggi, l'operatore autista, che trasporterà i prefabbricati, si avvicinerà alla zona in base alle indicazioni che verranno date da uno dei due operatori, all'uopo istruito. L'automezzo, dotato di gru a bordo, prima di caricare i prefabbricati, verrà bloccato e sistemato in modo da non creare rischi riguardo al ribaltamento. Il carico in salita sarà guidato dai due operatori per mezzo di cime e attraverso comandi verbali. Solo quando i prefabbricati saranno definitivamente agganciati dall'organo di sollevamento, l'operatore a terra darà il via libera al guidatore il quale sarà autorizzato a sollevare i box, quindi a rimuovere i mezzi di stabilizzazione del camion ed allontanarsi.

#### ATTREZZATURA UTILIZZATA

Nello svolgimento dell' attività lavorativa vengono utilizzate le seguenti attrezzature:

- Utensili manuali di uso comune
- Autocarro con gru
- Ganci, funi, imbracature



Per le attrezzature di lavoro occorrerà attenersi alle istruzioni riportate nei relativi libretti d'uso ed attenersi alle istruzioni riportate nelle allegate schede specifiche (vedi sezione "Attrezzature")

### RISCHI EVIDENZIATI DALL'ANALISI

Descrizione del Pericolo	Probabilità	Magnitudo	Rischio	
Caduta di materiale dall'alto	Possibile	Grave	<b>MEDIO</b>	<b>3</b>
Urti, colpi, impatti e compressioni	Possibile	Modesta	<b>BASSO</b>	<b>2</b>
Ribaltamento	Improbabile	Grave	<b>BASSO</b>	<b>2</b>

### MISURE DI PREVENZIONE E PROTEZIONE ED ISTRUZIONI PER GLI ADDETTI

Oltre alle misure generali di prevenzione e protezione nei confronti dei singoli Rischi individuati e riportati nella sezione specifica della relazione introduttiva, i lavoratori addetti dovranno attenersi alle seguenti istruzioni ed osservare le sottoriportate misure di prevenzione e protezione:

#### Generale

- Utilizzare sempre i dispositivi di protezione individuali previsti
- Attenersi alle misure generali di prevenzione nei confronti dei singoli rischi sopra individuati
- Attenersi scrupolosamente alle procedure di movimentazione dei carichi mediante l'autogru o l'autocarro con gru
- Verificare l'uso costante dei DPI da parte di tutto il personale operante

#### Caduta di materiale dall'alto

- Utilizzare funi e ganci conformi ed in buono stato di conservazione

#### Urti, colpi, impatti e compressioni

- Prevedere la presenza a terra di due operatori che daranno i segnali convenuti all'autista
- Accertarsi che non vi siano persone non autorizzate nell'area interessata alla movimentazione

#### Ribaltamento

- Accertarsi della stabilità dell'area di accesso e di sosta della autogru
- Accertarsi che venga utilizzato il sistema di stabilizzazione dell'automezzo preposto

### DISPOSITIVI DI PROTEZIONE INDIVIDUALE OBBLIGATORI (D.P.I.)

I lavoratori addetti alla lavorazione dovranno utilizzare i seguenti D.P.I. con marcatura "CE" :

Elmetto	Guanti	Calzature
In polietilene o ABS	Edilizia Antitaglio	Livello di Protezione S3
UNI EN 397	UNI EN 388,420	UNI EN 345,344



		
Antiurto, elettricamente isolato fino a 440 V	Guanti di protezione contro i rischi meccanici	Antiforo, sfilamento rapido e puntale in acciaio



## GRUPPO 5 : TRASPORTI A RIFIUTO

Trattasi delle operazioni di trasporto a rifiuto di materiali di cantiere in genere, mediante carico sugli automezzi e trasporto degli stessi fino a discarica autorizzata



ATTIVITA' LAVORATIVA

### TRASPORTO MANUALE RESIDUI NELL'AMBITO DEL CANTIERE

#### ATTIVITA' CONTEMPLATA

La attività consiste nella movimentazione manuale, a spalla o mediante carriole, di detriti derivanti da lavorazioni di cantiere, fino al punto di raccolta predisposto all'interno del cantiere stesso.

#### ATTREZZATURA UTILIZZATA

Nello svolgimento dell' attività lavorativa vengono utilizzate le seguenti attrezzature:

- Carriola
- utensili manuali di uso comune



Per le attrezzature di lavoro occorrerà attenersi alle istruzioni riportate nei relativi libretti d'uso ed attenersi alle istruzioni riportate nelle allegate schede specifiche (vedi sezione "Attrezzature")

#### RISCHI EVIDENZIATI DALL'ANALISI

Descrizione del Pericolo	Probabilità	Magnitudo	Rischio	
Caduta in scarpate	Possibile	Grave	MEDIO	3
Urti con ostacoli fissi o mobili	Probabile	Modesta	MEDIO	3
Urti, colpi, impatti, compressioni	Probabile	Lieve	MEDIO	3
Inalazione di polveri e fibre	Probabile	Modesta	MEDIO	3
Movimentazione manuale dei carichi	Probabile	Modesta	MEDIO	3
Scivolamenti e cadute in piano	Possibile	Lieve	BASSO	3
Caduta di materiale durante il trasporto	Possibile	Lieve	BASSO	2
Rumore	Come da valutazione specifica			



## MISURE DI PREVENZIONE E PROTEZIONE ED ISTRUZIONI PER GLI ADDETTI

Oltre alle misure generali di prevenzione e protezione nei confronti dei singoli Rischi individuati e riportati nella sezione specifica della relazione introduttiva, i lavoratori addetti dovranno attenersi alle seguenti istruzioni ed osservare le sottoriportate misure di prevenzione e protezione:

### Generale

- Utilizzare sempre i dispositivi di protezione individuali previsti
- Attenersi alle misure generali di prevenzione nei confronti dei singoli rischi sopra individuati
- Verificare l'uso costante dei DPI da parte di tutto il personale operante

### Caduta dall'alto

- Predisporre andatoie di attraversamento di largh. cm 60 per le persone e di cm 120 per il trasporto di materiale (art. 130, comma 1, D.Lgs. 81/08)

### Caduta di materiale dall'alto

- Prima dell'inizio della movimentazione di materiali pesanti verrà studiata la maniera più sicura di presa e trasporto

### Scivolamenti, cadute a livello

- Predisporre comode vie di percorso per le carriole.

### Inalazione di polveri e fibre

- Predisporre, durante le operazioni di carico e trasporto, una idonea bagnatura del materiale.

## DISPOSITIVI DI PROTEZIONE INDIVIDUALE OBBLIGATORI (D.P.I.)

I lavoratori addetti alla lavorazione dovranno utilizzare i seguenti D.P.I. con marcatura "CE" :

Elmetto	Guanti	Calzature	Indumenti Alta Visib.
In polietilene o ABS	Edilizia Antitaglio	Livello di Protezione S3	Giubbotti, tute, ecc.
UNI EN 397	UNI EN 388,420	UNI EN 345,344	UNI EN 471
			
Antiurto, elettricamente isolato fino a 440 V	Guanti di protezione contro i rischi meccanici	Antiforo, sfilamento rapido e puntale in acciaio	Utilizzare in caso di scarsa visibilità o lavori notturni



COMUNE DI STATTE  
*Via San Francesco 5 – 74010 Statte (TA)*

---



**TRASPORTO A RIFIUTO**

**ATTIVITA' CONTEMPLATA**

Trasporto a rifiuto del materiale di risulta delle demolizioni o scavi mediante autocarri. In particolare si prevedono le seguenti attività :

- approntamento viabilità di cantiere e segnaletica
- carico dei materiali sui mezzi di trasporto
- pulizia ruote automezzi
- trasporto a discarica dei materiali
- interventi con attrezzi manuali per pulizia cantiere



**ATTREZZATURA UTILIZZATA**

Nello svolgimento dell' attività lavorativa vengono utilizzate le seguenti attrezzature:

- autocarro
- utensili manuali di uso comune



Per le attrezzature di lavoro occorrerà attenersi alle istruzioni riportate nei relativi libretti d'uso ed attenersi alle istruzioni riportate nelle allegate schede specifiche (vedi sezione "Attrezzature")

**RISCHI EVIDENZIATI DALL'ANALISI**

Descrizione del Pericolo	Probabilità	Magnitudo	Rischio	
Investimento di persone	Possibile	Grave	ALTO	4
Elettrocuzione	Possibile	Grave	ALTO	4
Caduta in scarpate	Possibile	Grave	ALTO	4
Urti con ostacoli fissi o mobili	Probabile	Modesta	MEDIO	3
Urti, colpi, impatti, compressioni	Probabile	Lieve	MEDIO	3
Inalazione di polveri e fibre	Probabile	Modesta	MEDIO	3
Movimentazione manuale dei carichi	Probabile	Modesta	MEDIO	3
Caduta di materiale durante il trasporto	Possibile	Lieve	BASSO	2
Rumore	Come da valutazione specifica			

**MISURE DI PREVENZIONE E PROTEZIONE ED ISTRUZIONI PER GLI ADDETTI**

Oltre alle misure generali di prevenzione e protezione nei confronti dei singoli Rischi individuati e riportati nella sezione specifica della relazione introduttiva, i lavoratori addetti dovranno attenersi alle seguenti istruzioni ed osservare le sottoriportate misure di prevenzione e protezione:



## Generale

- Utilizzare sempre i dispositivi di protezione individuali previsti
- Attenersi alle misure generali di prevenzione nei confronti dei singoli rischi sopra individuati
- Prima di uscire dal cantiere pulire le ruote se eccessivamente incrostate di fango
- Verificare l'uso costante dei DPI da parte di tutto il personale operante

## Caduta di materiale dall'alto

- Prima dell'inizio della movimentazione di materiali pesanti verrà studiata la maniera più sicura di presa e trasporto
- Proteggere il carico trasportato con teloni o altri sistemi idonei in funzione del materiale trasportato

## Rumore

- Attuare gli interventi tecnici, organizzativi e procedurali concretamente attuabili al fine di ridurre al minimo i rischi derivanti dall'esposizione al rumore

## Investimento

- La larghezza delle vie di transito del cantiere dovranno superare di almeno 70 cm. Per lato la sagoma del camion. Lungo le stesse dovranno essere posizionati cartelli di velocità massima consentita di 10 Km/h
- I conduttori dei mezzi di trasporto saranno assistiti da persona a terra durante le manovre di retromarcia.

## Inalazione di polveri e fibre

Predisporre, durante le operazioni di carico e trasporto, una idonea bagnatura del materiale.

### DISPOSITIVI DI PROTEZIONE INDIVIDUALE OBBLIGATORI (D.P.I.)

I lavoratori addetti alla lavorazione dovranno utilizzare i seguenti D.P.I. con marcatura "CE" :

Elmetto	Guanti	Calzature
In polietilene o ABS	Edilizia Antitaglio	Livello di Protezione S3
UNI EN 397	UNI EN 388,420	UNI EN 345,344
		
Antiurto, elettricamente isolato fino a 440 V	Guanti di protezione contro i rischi meccanici	Antiforo, sfilamento rapido e puntale in acciaio



COMUNE DI STATTE  
*Via San Francesco 5 – 74010 Statte (TA)*

---



**TRASPORTO MANUALE DI MATERIALE NELL'AMBITO DEL CANTIERE**

**ATTIVITA' CONTEMPLATA**

Trattasi delle operazioni di trasporto di materiali di risulta nell'ambito del cantiere, eseguita con attrezzature manuali, quali pala e carriola.

**Attrezzature UTILIZZATE**

Nello svolgimento dell' attività lavorativa si prevede l'utilizzo delle seguenti Attrezzature :

- CARRIOLA
- PALA

Nota: Per le attrezzature di lavoro sopra indicate, si farà riferimento alle schede specifiche, riportanti i relativi rischi, misure di prevenzione e dispositivi di protezione da indossare.

**RISCHI EVIDENZIATI DALL'ANALISI**

Descrizione del Pericolo	Probabilità	Magnitudo	Rischio	
Inalazione di polveri e fibre	Probabile	Modesta	<b>MEDIO</b>	<b>3</b>
Caduta di materiale dall'alto (Percorsi di movimentazione limitrofi a lavorazioni in altezza)	Possibile	Grave	<b>MEDIO</b>	<b>3</b>
Scivolamenti, cadute a livello	Possibile	Modesta	<b>BASSO</b>	<b>2</b>
Urti, colpi, impatti e compressioni	Possibile	Modesta	<b>BASSO</b>	<b>2</b>

**MISURE DI PREVENZIONE E PROTEZIONE ED ISTRUZIONI PER GLI ADDETTI**

Oltre alle misure generali di prevenzione e protezione nei confronti dei singoli Rischi individuati e riportati nella sezione specifica della relazione introduttiva, i lavoratori addetti dovranno attenersi alle seguenti istruzioni ed osservare le sottoriportate misure di prevenzione e protezione:

**Generale**

- Utilizzare sempre i dispositivi di protezione individuali previsti
- Attenersi alle misure generali di prevenzione nei confronti dei singoli rischi sopra individuati
- Verificare l'uso costante dei DPI da parte di tutto il personale operante

**Scivolamenti, cadute a livello**

- Eseguire il trasporto del materiale dopo avere stabilito i percorsi ed avere accertato l'assenza di ostacoli o lavorazioni in atto nelle aree di movimentazione

**Inalazione di polveri e fibre**



- In presenza di polveri utilizzare la mascherina in dotazione
- Per ridurre la polverosità irrorare con acqua i materiali in grado di generare polveri

### DISPOSITIVI DI PROTEZIONE INDIVIDUALE OBBLIGATORI (D.P.I.)

I lavoratori addetti alla lavorazione dovranno utilizzare i seguenti D.P.I. con marcatura "CE" :

- Guanti (Conformi UNI EN 388-420)
- Elmetto (Conforme UNI EN 397)
- Mascherina antipolvere (Conforme UNI EN 149)
- Calzature antinfortunistiche (Conformi UNI EN 345-344)
- Occhiali protettivi (Conformi UNI EN 166)

<b>Guanti</b>	<b>Elmetto</b>	<b>Mascherina</b>	<b>Calzature di Sicurezza</b>
Antitaglio UNI EN 388,420	In polietilene o ABS UNI EN 397	Facciale Filtrante UNI EN 149	Livello di Protezione S3 UNI EN 345,344
			
Guanti di protezione contro i rischi meccanici	Antiurto, elettricamente isolato fino a 440 V	Per polveri e fumi nocivi a bassa tossicità, FFP2	Antiforo, a sfilamento rapido e puntale in acciaio
<b>Occhiali Protezione</b>			
Monolente in policarbonato UNI EN 166			
			
Sovrapponibili e regolabili			



**PIANO DI SICUREZZA  
PER I CANTIERI TEMPORANEI O MOBILI  
(Titolo IV D.Lgs. 81/08)**



**ATTREZZATURE**

---



## Sezione 11 - VALUTAZIONE RISCHIO ATTREZZATURE

Qui di seguito viene riportata l'analisi del rischio delle attrezzature utilizzate nelle precedenti attività lavorative ed indicate in ogni singola attività. Anche per le attrezzature sono stati individuati e valutati (con la metodologia di cui alla Sezione 3) i singoli rischi derivanti dal loro utilizzo e sono state dettagliate le misure di prevenzione ed indicati i Dispositivi di Protezione Individuale da indossare.

ATTREZZATURE

### ATTREZZI MANUALI DI USO COMUNE

#### DESCRIZIONE

Utensili manuali quali martelli, pinze, cazzuole, pale, ecc. Devono essere integri, di buona qualità ed idonei alle lavorazioni da effettuare; i manici devono essere correttamente fissati e non devono presentare incrinature o scheggiature in grado di prod

#### RISCHI EVIDENZIATI DALL'ANALISI

La seguente tabella riporta l'elenco dei pericoli individuati nell'utilizzo dell'attrezzatura esaminata, per ognuno dei quali è stato valutato il relativo Rischio in funzione della probabilità e della magnitudo del danno.

Descrizione del Pericolo	Probabilità	Magnitudo	Rischio	
Caduta di materiale dall'alto	Possibile	Grave	<b>MEDIO</b>	<b>3</b>
Urti, colpi, impatti e compressioni	Possibile	Modesta	<b>BASSO</b>	<b>2</b>
Punture, tagli e abrasioni	Possibile	Modesta	<b>BASSO</b>	<b>2</b>
Scivolamenti, cadute a livello	Possibile	Modesta	<b>BASSO</b>	<b>2</b>
Proiezione di schegge	Possibile	Grave	<b>MEDIO</b>	<b>3</b>
Elettrocuzione	Possibile	Grave	<b>MEDIO</b>	<b>3</b>

#### MISURE DI PREVENZIONE E PROTEZIONE ED ISTRUZIONI PER GLI ADDETTI

Oltre alle misure di prevenzione di ordine generale nei confronti dei rischi sopra individuati (riportate nella relazione introduttiva), nell'utilizzo dell'attrezzatura vengono applicate le seguenti misure preventive:

#### GENERALE

- L'attrezzatura deve possedere, in relazione alle necessità della sicurezza del lavoro, i necessari requisiti di resistenza e di idoneità ed essere mantenuta in buono stato di conservazione e di efficienza
- Impugnare saldamente gli utensili
- Selezionare il tipo di utensile adeguato all'impiego ed accertarsi che sia integro in tutte le sue parti
- Utilizzare sempre i dispositivi di protezione individuali previsti
- L'attrezzatura dovrà essere corredata da un libretto d'uso e manutenzione (art. 71, comma 4, D.Lgs. 81/08)

#### CADUTA DI MATERIALE DALL'ALTO



- Gli utensili, gli attrezzi e gli apparecchi per l'impiego manuale devono essere tenuti in condizioni di equilibrio stabile (es.: riposti in contenitori o assicurati al corpo dell'addetto).

### SCIVOLAMENTI, CADUTE A LIVELLO

- Utilizzare l'attrezzo in condizioni di stabilità adeguata

### ELETTROCUZIONE

- I lavoratori non devono adoperare gli attrezzi manuali di uso comune su parti di impianti elettrici in tensione

### PROIEZIONE DI SCHEGGE

- Nelle operazioni di scalpellatura, sbavatura, taglio di chiodi e in genere nei lavori eseguiti mediante utensili a mano o a motore, che possono dar luogo alla proiezione pericolosa di schegge o di materiali, si devono predisporre schermi o adottare altre misure atte ad evitare che le materie proiettate abbiano a recare danno alle persone (punto 1.5, Allegato VI D.Lgs. 81/08)

## DISPOSITIVI DI PROTEZIONE INDIVIDUALE OBBLIGATORI (D.P.I.)

Durante l'utilizzo dell'attrezzatura, i lavoratori devono indossare i seguenti DPI con marcatura "CE":

- Guanti rischi meccanici (Conformi UNI EN 388-420)
- Elmetto (Conforme UNI EN 397)
- Scarpe di sicurezza con suola imperforabile (Conformi UNI EN 345-344)
- Occhiali protettivi (Conformi UNI EN 166)

## ATTREZZATURE

### AUTOCARRO

#### DESCRIZIONE

Mezzo di trasporto di materiali in genere ed utilizzato per il carico e scarico di attrezzature, materiali edili, materiale di risulta delle lavorazioni, ecc.



L'automezzo dovrà attenersi alle disposizioni relative alla viabilità di cantiere e dovrà essere accompagnato da un preposto dall'ingresso fino al sito di carico o scarico.

### RISCHI EVIDENZIATI DALL'ANALISI

Descrizione del Pericolo	Probabilità	Magnitudo	Rischio	
Investimento	Possibile	Grave	<b>MEDIO</b>	<b>3</b>
Calore, fiamme, esplosione	Improbabile	Greve	<b>BASSO</b>	<b>2</b>
Urti, colpi, impatti e compressioni	Possibile	Modesta	<b>BASSO</b>	<b>2</b>



Incidenti tra automezzi	Improbabile	Grave	<b>BASSO</b>	<b>2</b>
Caduta di materiale dall'alto	Improbabile	Grave	<b>BASSO</b>	<b>2</b>
Ribaltamento	Improbabile	Grave	<b>BASSO</b>	<b>2</b>

### **MISURE DI PREVENZIONE E PROTEZIONE ED ISTRUZIONI PER GLI ADDETTI**

Oltre alle misure generali di prevenzione e protezione nei confronti dei singoli Rischi individuati e riportati nella sezione specifica della relazione introduttiva, i lavoratori che utilizzeranno la presente attrezzatura dovranno attenersi alle seguenti istruzioni ed osservare le sottoriportate misure di prevenzione e protezione:

#### **Generale**

- Utilizzare sempre i dispositivi di protezione individuali previsti
- L'attrezzatura deve possedere, in relazione alle necessità della sicurezza del lavoro, i necessari requisiti di resistenza e di idoneità ed essere mantenuta in buono stato di conservazione e di efficienza
- L'attrezzatura di lavoro deve essere installata, disposta ed usata in maniera tale da ridurre i rischi per i loro utilizzatori e per le altre persone (punto 1.1 Allegato D.Lgs. 81/08)
- Se l'attrezzatura di lavoro manovra in una zona con presenza di lavoratori, devono essere stabilite e rispettate apposite regole di circolazione. In particolare si devono prendere misure organizzative atte a evitare che lavoratori a piedi si trovino nella zona di attività di attrezzature di lavoro semoventi. Qualora la presenza di lavoratori a piedi sia necessaria per la buona esecuzione dei lavori, si devono prendere misure appropriate per evitare che essi siano feriti dall'attrezzatura (punti 2.2 e 2.3, Allegato VI D.Lgs. 81/08)
- Verificare il funzionamento dei dispositivi di manovra posti sulla piattaforma e sull'autocarro
- Pulire convenientemente il mezzo curando gli organi di comando
- Assicurarsi della corretta chiusura delle sponde
- Le attrezzature di lavoro mobili dotate di un motore a combustione possono essere utilizzate nella zona di lavoro soltanto qualora sia assicurata una quantità sufficiente di aria senza rischi per la sicurezza e la salute dei lavoratori (Punto 2.5, Allegato VI, D.Lgs. 81/08)

#### **Caduta di materiale dall'alto**

- Non caricare materiale sfuso oltre l'altezza delle sponde

#### **Investimento**

- Durante l'uso dovrà essere impiegato un lavoratore a terra per operazioni di retromarcia o comunque difficili.
- Durante l'utilizzo su strada non all'interno di un'area di cantiere, dovrà essere attaccato posteriormente un pannello a strisce bianche e rosse integrato da un segnale di 'passaggio obbligatorio'
- Durante l'utilizzo dovrà essere esposta una segnaletica di sicurezza richiamante l'obbligo di moderare la velocità.
- Segnalare l'operatività del mezzo col girofaro in area di cantiere
- Se l'attrezzatura di lavoro manovra in una zona di lavoro, devono essere stabilite e rispettate apposite regole di circolazione (Punto 2.2, Allegato VI, D.Lgs. 81/08)



- Durante l'uso dell'autocarro dovranno essere allontanati i non addetti mediante sbarramenti e segnaletica di sicurezza (vietato sostare, vietato ai non addetti ai lavori, ecc.).
- Verificare accuratamente l'efficienza dei dispositivi frenanti e di tutti i comandi in genere prima di utilizzare l'autocarro
- Verificare l'efficienza delle luci, dei dispositivi di segnalazione acustici e luminosi prima di utilizzare l'autocarro
- Dovrà essere garantita la visibilità del posto di guida prima di utilizzare l'autocarro
- Verificare che la pressione delle ruote sia quella riportata nel libretto d'uso dell'autocarro

### Calore, fiamme, esplosione

- Durante i rifornimenti di carburante spegnere il motore e non fumare
- Dotare le macchine operatrici di estintori portatili a polvere

### Ribaltamento

- Controllare che i percorsi in cantiere siano adeguati per la stabilità dell'autocarro

### Incidenti tra automezzi

- Eseguire le operazioni di revisione e manutenzione necessarie al reimpiego, con particolare riguardo per i pneumatici e freni, segnalando eventuali anomalie

### DISPOSITIVI DI PROTEZIONE INDIVIDUALE OBBLIGATORI (D.P.I.)

I lavoratori addetti all' utilizzo dovranno impiegare i seguenti D.P.I. con marcatura "CE" :

Elmetto	Guanti	Calzature
In polietilene o ABS	Edilizia Antitaglio	Livello di Protezione S3
UNI EN 397	UNI EN 388,420	UNI EN 345,344
		
Antiurto, elettricamente isolato fino a 440 V	Guanti di protezione contro i rischi meccanici	Antiforo, sfilamento rapido e puntale in acciaio

ATTREZZATURE

### AUTOCARRO CON GRU

#### DESCRIZIONE

Attrezzatura utilizzata per il sollevamento di materiale e di attrezzature di vario genere.





### RISCHI EVIDENZIATI DALL'ANALISI

Descrizione del Pericolo	Probabilità	Magnitudo	Rischio	
Rumore	Probabile	Modesta	<b>MEDIO</b>	<b>3</b>
Elettrocuzione	Possibile	Grave	<b>MEDIO</b>	<b>3</b>
Investimento	Possibile	Grave	<b>MEDIO</b>	<b>3</b>
Punture, tagli e abrasioni	Possibile	Modesta	<b>BASSO</b>	<b>2</b>
Urti, colpi, impatti e compressioni	Possibile	Modesta	<b>BASSO</b>	<b>2</b>
Ribaltamento	Improbabile	Grave	<b>BASSO</b>	<b>2</b>

### MISURE DI PREVENZIONE E PROTEZIONE ED ISTRUZIONI PER GLI ADDETTI

Oltre alle misure generali di prevenzione e protezione nei confronti dei singoli Rischi individuati e riportati nella sezione specifica della relazione introduttiva, i lavoratori che utilizzeranno la presente attrezzatura dovranno attenersi alle seguenti istruzioni ed osservare le sottoriportate misure di prevenzione e protezione:

#### Generale

- Utilizzare sempre i dispositivi di protezione individuali previsti
- L'attrezzatura dovrà essere corredata da un libretto d'uso e manutenzione (art. 71, comma 4, D.Lgs. 81/08)
- L'attrezzatura deve possedere, in relazione alle necessità della sicurezza del lavoro, i necessari requisiti di resistenza e di idoneità ed essere mantenuta in buono stato di conservazione e di efficienza
- L'attrezzatura di lavoro deve essere installata, disposta ed usata in maniera tale da ridurre i rischi per i loro utilizzatori e per le altre persone (punto 1.1 Allegato D.Lgs. 81/08)
- Se l'attrezzatura di lavoro manovra in una zona con presenza di lavoratori, devono essere stabilite e rispettate apposite regole di circolazione. In particolare si devono prendere misure organizzative atte a evitare che lavoratori a piedi si trovino nella zona di attività di attrezzature di lavoro semoventi. Qualora la presenza di lavoratori a piedi sia necessaria per la buona esecuzione dei lavori, si devono prendere misure appropriate per evitare che essi siano feriti dall'attrezzatura (punti 2.2 e 2.3, Allegato VI D.Lgs. 81/08)

#### PRIMA DELL'USO DELL'AUTOCARRO CON GRU

- controllare brache e gancio della Gru
- individuare il peso del carico da movimentare
- controllare a pulsantiera (che deve riportare in maniera chiara e precisa le indicazioni relative ai movimenti corrispondenti a ciascun comando) o, in mancanza della pulsantiera, controllare accuratamente le indicazioni riportate alle leve di comando che regolano gli spostamenti dei bracci gru e del gancio
- controllare le attrezzature necessarie per il lavoro ed indossare i D.P.I. previsti
- concordare con il preposto le manovre da effettuare

#### DURANTE L'USO DELL'AUTOCARRO CON GRU

- posizionare correttamente l'automezzo
- verificare la presenza di linee elettriche aeree nelle vicinanze
- inserire il freno di stazionamento, lasciando il cambio dell'automezzo in folle



- posizionare la segnaletica di sicurezza
- inserire la presa di forza
- transennare la zona interessata dalle manovre del braccio della gru, previo controllo di eventuali ostacoli nel raggio d'azione della gru
- imbracare i carichi da movimentare
- non movimentare manualmente carichi troppo pesanti (maggiori di 30 Kg) e/o troppo ingombranti o in equilibrio instabile
- non usare impropriamente la gru e non effettuare il distacco di macchine e attrezzature fissate al pavimento o ad altra struttura
- abbassare le sponde dell'automezzo
- mettere in tensione le brache, sollevando di alcuni millimetri il carico al fine di verificarne l'equilibratura
- durante le operazioni di sollevamento del carico, il gancio della gru deve essere mantenuto a piombo rispetto al baricentro del carico da sollevare, per non causare bruschi spostamenti laterali del carico
- sollevare il carico procedendo con la massima cautela ed in modo graduale evitando il passaggio dei carichi sospesi sopra i lavoratori, che dovranno mantenersi a distanza di sicurezza fino a fine manovra
- posizionare il carico sul pianale dell'automezzo o posizionare a terra il carico
- un operatore provvederà a liberare il gancio della gru dall'imbracatura
- non manovrare la gru in presenza di personale che opera sul pianale dell'automezzo
- assicurare il carico con le funi in dotazione all'automezzo
- ultimate le operazioni di carico/scarico, riporre il braccio nella posizione di riposo,
- escludere la presa di forza, alzare e bloccare le sponde dell'automezzo
- durante il trasporto procedere con cautela per non causare bruschi spostamenti del carico

#### DOPO L'USO DELL'AUTOCARRO CON GRU

- rialzare il gancio ed avvicinarlo alla torre
- scollegare elettricamente la gru
- ancorare la gru alle rotaie con i tenaglioni

#### Calore, fiamme, esplosione

- Dotare le macchine operatrici di estintori portatili a polvere

#### DISPOSITIVI DI PROTEZIONE INDIVIDUALE OBBLIGATORI (D.P.I.)

I lavoratori addetti all' utilizzo dovranno impiegare i seguenti D.P.I. con marcatura "CE" :

Elmetto	Guanti	Calzature	Indumenti Alta Visib.
In polietilene o ABS	Edilizia Antitaglio	Livello di Protezione S3	Giubbotti, tute, ecc.
UNI EN 397	UNI EN 388,420	UNI EN 345,344	UNI EN 471
			
Antiurto, elettricamente isolato fino a 440 V	Guanti di protezione contro i rischi meccanici	Antiforo, sfilamento rapido e puntale in acciaio	Utilizzare in caso di scarsa visibilità o lavori notturni



<b>Cuffia Antirumore</b>
In materiale plastico
<i>UNI EN 352-1</i>

Protezione dell'udito



## CARRIOLA

### DESCRIZIONE

Attrezzo a mano utilizzato per il trasporto di materiale nell'ambito del cantiere.



### RISCHI EVIDENZIATI DALL'ANALISI

Descrizione del Pericolo	Probabilità	Magnitudo	Rischio	
Scivolamenti, cadute a livello	Possibile	Modesta	<b>BASSO</b>	<b>2</b>
Urti, colpi, impatti e compressioni	Possibile	Modesta	<b>BASSO</b>	<b>2</b>

### MISURE DI PREVENZIONE E PROTEZIONE ED ISTRUZIONI PER GLI ADDETTI

Oltre alle misure generali di prevenzione e protezione nei confronti dei singoli Rischi individuati e riportati nella sezione specifica della relazione introduttiva, i lavoratori che utilizzeranno la presente attrezzatura dovranno attenersi alle seguenti istruzioni ed osservare le sottoriportate misure di prevenzione e protezione:

#### Generale

- Utilizzare sempre i dispositivi di protezione individuali previsti
- L'attrezzatura dovrà essere corredata da un libretto d'uso e manutenzione (art. 71, comma 4, D.Lgs. 81/08)
- Accertarsi che l'attrezzatura sia marcata "CE"
- L'attrezzatura deve possedere, in relazione alle necessità della sicurezza del lavoro, i necessari requisiti di resistenza e di idoneità ed essere mantenuta in buono stato di conservazione e di efficienza
- L'attrezzatura di lavoro deve essere installata, disposta ed usata in maniera tale da ridurre i rischi per i loro utilizzatori e per le altre persone (punto 1.1 Allegato D.Lgs. 81/08)
- La ruota della carriola verrà mantenuta gonfia a sufficienza.

#### Urti, colpi, impatti e compressioni

- I manici della carriola dovranno prevedere manopole antiscivolo all'estremità.

#### Scivolamenti, cadute a livello

- Assicurarsi della stabilità dei percorsi durante l'utilizzo della carriola



## DISPOSITIVI DI PROTEZIONE INDIVIDUALE OBBLIGATORI (D.P.I.)

I lavoratori addetti all' utilizzo dovranno impiegare i seguenti D.P.I. con marcatura "CE" :

Guanti	Calzature
Edilizia Antitaglio	Livello di Protezione S3
UNI EN 388,420	UNI EN 345,344
	
Guanti di protezione contro i rischi meccanici	Antiforo, sfilamento rapido e puntale in acciaio

ATTREZZATURE

### DUMPER

#### DESCRIZIONE

Automezzo per lo scavo ed il trasporto di materiali in genere ed utilizzato nell'ambito del cantiere.



#### RISCHI EVIDENZIATI DALL'ANALISI

Descrizione del Pericolo	Probabilità	Magnitudo	Rischio	
Rumore	<i>Come da valutazione specifica</i>			
Calore, fiamme, esplosione	Possibile	Grave	<b>MEDIO</b>	<b>3</b>
Gas e vapori	Probabile	Modesta	<b>MEDIO</b>	<b>3</b>
Investimento	Possibile	Grave	<b>MEDIO</b>	<b>3</b>
Ribaltamento	Possibile	Grave	<b>MEDIO</b>	<b>3</b>
Punture, tagli e abrasioni	Possibile	Modesta	<b>BASSO</b>	<b>2</b>
Urti, colpi, impatti e compressioni	Possibile	Modesta	<b>BASSO</b>	<b>2</b>
Incidenti tra automezzi (in presenza di altri automezzi)	Improbabile	Grave	<b>BASSO</b>	<b>2</b>
Vibrazioni	Possibile	Lieve	<b>BASSO</b>	<b>2</b>

#### MISURE DI PREVENZIONE E PROTEZIONE ED ISTRUZIONI PER GLI ADDETTI

Oltre alle misure generali di prevenzione e protezione nei confronti dei singoli Rischi individuati e riportati nella sezione specifica della relazione introduttiva, i lavoratori che utilizzeranno la presente attrezzatura dovranno attenersi alle seguenti istruzioni ed osservare le sottoriportate misure di prevenzione e protezione:



## **Generale**

- L'attrezzatura dovrà essere corredata da un libretto d'uso e manutenzione (art. 71, comma 4, D.Lgs. 81/08)
- Utilizzare sempre i dispositivi di protezione individuali previsti
- Accertarsi che l'attrezzatura sia marcata "CE"
- L'attrezzatura deve possedere, in relazione alle necessità della sicurezza del lavoro, i necessari requisiti di resistenza e di idoneità ed essere mantenuta in buono stato di conservazione e di efficienza
- L'attrezzatura di lavoro deve essere installata, disposta ed usata in maniera tale da ridurre i rischi per i loro utilizzatori e per le altre persone (punto 1.1 Allegato D.Lgs. 81/08)
- Non percorrere lunghi tragitti in retromarcia
- Mantenere puliti i comandi del dumper da grasso, olio, etc., e non rimuovere le protezioni del posto di guida
- Eseguire le operazioni di revisione e pulizia necessarie al reimpiego del dumper a motore spento, segnalando eventuali guasti
- Le attrezzature di lavoro mobili dotate di un motore a combustione possono essere utilizzate nella zona di lavoro soltanto qualora sia assicurata una quantità sufficiente di aria senza rischi per la sicurezza e la salute dei lavoratori (Punto 2.5, Allegato VI, D.Lgs. 81/08)

## **Urti, colpi, impatti e compressioni**

- Richiedere l'aiuto di personale a terra per eseguire con il dumper le manovre in spazi ristretti o quando la visibilità è incompleta

## **Punture, tagli ed abrasioni**

- Verificare la presenza del carter al volano del dumper

## **Rumore**

- Per l'uso dell'attrezzatura saranno osservate le ore di silenzio imposte dai regolamenti locali.

## **Investimento**

- Se l'attrezzatura di lavoro manovra in una zona di lavoro, devono essere stabilite e rispettate apposite regole di circolazione (Punto 2.2, Allegato VI, D.Lgs. 81/08)
- Verificare il funzionamento dei comandi di guida con particolare riguardo per i freni prima di utilizzare il dumper
- Verificare l'efficienza dei gruppi ottici del dumper per lavorazioni in mancanza di illuminazione
- Verificare il funzionamento dell'avvisatore acustico e del girofaro del dumper
- Adeguare la velocità ai limiti stabiliti in cantiere e transitare a passo d'uomo in prossimità dei posti di lavoro

## **Cesoimento, stritolamento**



- Si verifichi che il dumper sia dotato di idonei schermi protettivi contro il rischio di tranciamento degli arti del manovratore.

### Calore, fiamme, esplosione

- Durante i rifornimenti spegnere il motore del dumper e non fumare

### Ribaltamento

- Controllare che i percorsi siano adeguati alla stabilità del dumper

### Incidenti tra automezzi





- Durante gli spostamenti abbassare il cassone del dumper

### Vibrazioni

- Il dumper sarà dotato di sedile ergonomico antivibrazioni.

## DISPOSITIVI DI PROTEZIONE INDIVIDUALE OBBLIGATORI (D.P.I.)

I lavoratori addetti all' utilizzo dovranno impiegare i seguenti D.P.I. con marcatura "CE" :

Elmetto	Guanti	Calzature	Inserti auricolari
In polietilene o ABS	Edilizia Antitaglio	Livello di Protezione S3	Modellabili
UNI EN 397	UNI EN 388,420	UNI EN 345,344	Tipo: UNI EN 352-2
			
Antiurto, elettricamente isolato fino a 440 V	Guanti di protezione contro i rischi meccanici	Antiforo, sfilamento rapido e puntale in acciaio	In materiale comprimibile Modellabili, autoespandenti

In presenza di polveri, utilizzare idonea mascherina antipolvere.

## ATTREZZATURE

### ESCAVATORE DESCRIZIONE

Automezzo utilizzato per lo scavo di materiali di diversa natura, nell'ambito del cantiere.



### RISCHI EVIDENZIATI DALL'ANALISI

Descrizione del Pericolo	Probabilità	Magnitudo	Rischio	
Inalazione di polveri e fibre	Probabile	Modesta	<b>MEDIO</b>	<b>3</b>
Rumore	Probabile	Modesta	<b>MEDIO</b>	<b>3</b>



Calore, fiamme, esplosione	Possibile	Grave	<b>MEDIO</b>	<b>3</b>
Investimento	Possibile	Grave	<b>MEDIO</b>	<b>3</b>
Scivolamenti, cadute a livello	Possibile	Modesta	<b>BASSO</b>	<b>2</b>
Ribaltamento	Improbabile	Grave	<b>BASSO</b>	<b>2</b>
Vibrazioni	Possibile	Lieve	<b>M.BASSO</b>	<b>2</b>

### MISURE DI PREVENZIONE E PROTEZIONE ED ISTRUZIONI PER GLI ADDETTI

Oltre alle misure generali di prevenzione e protezione nei confronti dei singoli Rischi individuati e riportati nella sezione specifica della relazione introduttiva, i lavoratori che utilizzeranno la presente attrezzatura dovranno attenersi alle seguenti istruzioni ed osservare le sottoriportate misure di prevenzione e protezione:

#### Generale

- L'attrezzatura dovrà essere corredata da un libretto d'uso e manutenzione (art. 71, comma 4, D.Lgs. 81/08)
- Utilizzare sempre i dispositivi di protezione individuali previsti
- Accertarsi che l'attrezzatura sia marcata "CE"
- L'attrezzatura deve possedere, in relazione alle necessità della sicurezza del lavoro, i necessari requisiti di resistenza e di idoneità ed essere mantenuta in buono stato di conservazione e di efficienza
- L'attrezzatura di lavoro deve essere installata, disposta ed usata in maniera tale da ridurre i rischi per i loro utilizzatori e per le altre persone (punto 1.1 Allegato V D.Lgs. 81/08)
- Se l'attrezzatura di lavoro manovra in una zona con presenza di lavoratori, devono essere stabilite e rispettate apposite regole di circolazione. In particolare si devono prendere misure organizzative atte a evitare che lavoratori a piedi si trovino nella zona di attività di attrezzature di lavoro semoventi. Qualora la presenza di lavoratori a piedi sia necessaria per la buona esecuzione dei lavori, si devono prendere misure appropriate per evitare che essi siano feriti dall'attrezzatura (punti 2.2 e 2.3, Allegato VI D.Lgs. 81/08)
- L'escavatore deve essere usato solo da personale esperto.
- Il posto di manovra dell'addetto all'escavatore, quando questo non sia munito di cabina metallica, deve essere protetto con solido riparo (Art. 118, comma 4, D.Lgs. 81/08)
- Le attrezzature di lavoro mobili dotate di un motore a combustione possono essere utilizzate nella zona di lavoro soltanto qualora sia assicurata una quantità sufficiente di aria senza rischi per la sicurezza e la salute dei lavoratori (Punto 2.5, Allegato VI, D.Lgs. 81/08)

#### Caduta dall'alto

- Durante l'uso dell'escavatore dovrà essere vietato stazionare e transitare a distanza pericolosa dal ciglio di scarpate. (Art.119, comma 3 - D.Lgs.81/08)
- E' vietato trasportare o alzare persone sulla pala dell'escavatore.

#### Elettrocuzione

- Durante l'uso dell'escavatore non ci si avvicina a meno di 5 metri da linee elettriche aeree non protette.

#### Rumore

- Per l'uso dell'escavatore dovranno essere osservate le ore di silenzio imposte dai regolamenti locali.



### Investimento

- Se l' attrezzatura di lavoro manovra in una zona di lavoro, devono essere stabilite e rispettate apposite regole di circolazione (Punto 2.2, Allegato VI, D.Lgs. 81/08)
- Le chiavi dell'escavatore dovranno essere affidate a personale responsabile che le consegnerà esclusivamente al personale preposto all'uso del mezzo.
- L'escavatore dovrà essere dotato di dispositivo acustico e di retromarcia. (Punto 3.1.7, Allegato V - D.Lgs.81/08)
- Durante l'uso dovrà essere impiegato un lavoratore a terra per operazioni di retromarcia o comunque difficili.
- I percorsi riservati all'escavatore dovranno presentare un franco di almeno 70 centimetri per la sicurezza del personale a piedi. (Punto 3.3.3, Allegato V - D.Lgs.81/08)
- Durante l'utilizzo dovrà essere esposta una segnaletica di sicurezza richiamante l'obbligo di moderare la velocità.

### Inalazione di polveri e fibre

- Durante l'uso dell'attrezzatura, i materiali verranno irrorati con acqua per ridurre il sollevamento della polvere (Art. 153, comma 5, D.Lgs. 81/08)

### Cesoimento, stritolamento

- Nei lavori di escavazione con mezzi meccanici deve essere vietata la presenza degli operai nel campo di azione dell'escavatore e sul ciglio del fronte di attacco (Art. 118, comma 3. D.Lgs. 81/08)



### Gas e vapori

- L'escavatore sarà dotato di impianto di depurazione dei fumi in luoghi chiusi (catalitico o a gorgogliamento). (Punto 4.1, Allegato V - D.Lgs.81/08)

### Calore, fiamme, esplosione

- Durante i rifornimenti di carburante spegnere il motore dell'escavatore e non fumare

### Ribaltamento







- Il posto di manovra dell'addetto all'escavatore, quando questo non sia munito di cabina metallica, deve essere protetto con solido riparo. (Art.119, comma 4 - D.Lgs.81/08)
- Durante l'uso dell'escavatore dovrà essere eseguito un adeguato consolidamento del fronte dello scavo.



Figura 1 – Contatto con linee elettriche interrante

### DISPOSITIVI DI PROTEZIONE INDIVIDUALE OBBLIGATORI (D.P.I.)

I lavoratori addetti all' utilizzo dovranno impiegare i seguenti D.P.I. con marcatura "CE" :

Elmetto	Guanti	Calzature	Inseriti auricolari
In polietilene o ABS	Edilizia Antitaglio	Livello di Protezione S3	Modellabili
UNI EN 397	UNI EN 388,420	UNI EN 345,344	Tipo: UNI EN 352-2
			
Antiurto, elettricamente isolato fino a 440 V	Guanti di protezione contro i rischi meccanici	Antiforo, sfilamento rapido e puntale in acciaio	In materiale comprimibile Modellabili, autoespandenti

ATTREZZATURE

### GANCI, FUNI, IMBRACATURE

#### DESCRIZIONE

Attrezzatura utilizzata per l'imbragatura dei carichi, che deve essere effettuata usando mezzi idonei per evitare la caduta del carico o il suo spostamento dalla primitiva posizione di ammassaggio



I ganci per apparecchi di sollevamento devono essere provvisti di dispositivi di chiusura dell'imbocco o essere conformati, per particolare profilo della superficie interna o limitazione dell'apertura di imbocco, in modo da impedire lo

sganciamento delle funi, delle catene e degli altri organi di presa.



I ganci utilizzati nei mezzi di sollevamento e in rilievo, la chiara indicazione della portata assolutamente vietato l'utilizzo di ganci



di trasporto devono portare, incisa o massima ammissibile. E' improvvisati e non regolamentari

### FUNI E MORSETTI

Per avere una resistenza pari all' 80 % di quella della fune

F U N E		MORSETTI
Diametro in mm	N° Morsetti	Distanza in cm
da 5 a 9	3	6
da 10 a 16,5	4	10
da 18 a 26	5	16

### RISCHI EVIDENZIATI DALL'ANALISI

Descrizione del Pericolo	Probabilità	Magnitudo	Rischio
Caduta di materiale dall'alto	Possibile	Grave	<b>MEDIO</b>

### MISURE DI PREVENZIONE E PROTEZIONE ED ISTRUZIONI PER GLI ADDETTI

Oltre alle misure generali di prevenzione e protezione nei confronti dei singoli Rischi individuati e riportati nella sezione specifica della relazione introduttiva, i lavoratori che utilizzeranno la presente attrezzatura dovranno attenersi alle seguenti istruzioni ed osservare le sottoriportate misure di prevenzione e protezione:

#### Generale

- L'attrezzatura dovrà essere corredata da un libretto d'uso e manutenzione (art. 71, comma 4, D.Lgs. 81/08)
- Accertarsi che l'attrezzatura sia marcata "CE"
- L'attrezzatura deve possedere, in relazione alle necessità della sicurezza del lavoro, i necessari requisiti di resistenza e di idoneità ed essere mantenuta in buono stato di conservazione e di efficienza
- L'attrezzatura di lavoro deve essere installata, disposta ed usata in maniera tale da ridurre i rischi per i loro utilizzatori e per le altre persone (punto 1.1 Allegato D.Lgs. 81/08)
- I ganci devono essere provvisti di chiusura dell'imbocco o essere conformati in modo da impedire lo sganciamento di funi, catene e organi di presa
- I ganci devono essere integri e privi di segni di usura, deterioramenti e lesioni
- Quando non vengono impiegati mezzi di sollevamento che fanno uso di ganci, quest'ultimi, nei limiti del possibile, devono essere sollevati alla massima altezza o comunque posti in modo da non creare ostacolo al transito dei lavoratori

#### Caduta di materiale dall'alto

- Gli accessori di sollevamento devono essere scelti in funzione dei carichi da movimentare, dei punti di presa, del dispositivo di aggancio, delle condizioni atmosferiche nonché tenendo conto del modo e della configurazione dell'imbracatura. Le combinazioni di più accessori di sollevamento devono essere contrassegnate in modo chiaro onde consentire all'utilizzatore di conoscerne le caratteristiche qualora esse non siano scomposte dopo l'uso (Punto 3.1.6, Allegato VI, D.Lgs. 81/08)
- Le funi e le catene debbono essere sottoposte a controlli trimestrali in mancanza di specifica indicazione da parte del fabbricante (Punto 3.1.2, Allegato VI D.Lgs. 81/08)



- I ganci devono riportare l'indicazione della loro portata massima ammissibile. (Punto 3.1.3, Allegato V - D.Lgs.81/08)

### DISPOSITIVI DI PROTEZIONE INDIVIDUALE OBBLIGATORI (D.P.I.)

I lavoratori addetti all' utilizzo dovranno impiegare i seguenti D.P.I. con marcatura "CE" :

Elmetto	Guanti	Calzature
In polietilene o ABS	Edilizia Antitaglio	Livello di Protezione S3
UNI EN 397	UNI EN 388,420	UNI EN 345,344
		
Antiurto, elettricamente isolato fino a 440 V	Guanti di protezione contro i rischi meccanici	Antiforo, sfilamento rapido e puntale in acciaio

### ATTREZZATURE

#### MARTELLA DEMOLITORE ELETTRICO

#### DESCRIZIONE

Attrezzo ad alimentazione elettrica utilizzato per le piccole demolizioni di intonaco, calcestruzzo, ecc



#### RISCHI EVIDENZIATI DALL'ANALISI

Descrizione del Pericolo	Probabilità	Magnitudo	Rischio	
Inalazione di polveri e fibre	Probabile	Modesta	<b>MEDIO</b>	<b>3</b>
Rumore	<i>Come da valutazione specifica</i>			
Elettrocuzione	Possibile	Grave	<b>MEDIO</b>	<b>3</b>
Proiezione di schegge	Possibile	Grave	<b>MEDIO</b>	<b>3</b>
Postura	Possibile	Modesta	<b>BASSO</b>	<b>2</b>
Punture, tagli e abrasioni	Possibile	Modesta	<b>BASSO</b>	<b>2</b>
Urti, colpi, impatti e compressioni	Possibile	Modesta	<b>BASSO</b>	<b>2</b>
Vibrazioni	Possibile	Modesta	<b>BASSO</b>	<b>2</b>

#### MISURE DI PREVENZIONE E PROTEZIONE ED ISTRUZIONI PER GLI ADDETTI

Oltre alle misure generali di prevenzione e protezione nei confronti dei singoli Rischi individuati e riportati nella sezione specifica della relazione introduttiva, i lavoratori che utilizzeranno la presente attrezzatura dovranno attenersi alle seguenti istruzioni ed osservare le sottoriportate misure di prevenzione e protezione:

#### Generale



- L'attrezzatura dovrà essere corredata da un libretto d'uso e manutenzione (art. 71, comma 4, D.Lgs. 81/08)
- Utilizzare sempre i dispositivi di protezione individuali previsti
- Accertarsi che l'attrezzatura sia marcata "CE"
- L'attrezzatura deve possedere, in relazione alle necessità della sicurezza del lavoro, i necessari requisiti di resistenza e di idoneità ed essere mantenuta in buono stato di conservazione e di efficienza
- L'attrezzatura di lavoro deve essere installata, disposta ed usata in maniera tale da ridurre i rischi per i loro utilizzatori e per le altre persone (punto 1.1 Allegato V D.Lgs. 81/08)
- Presso la macchina, poichè vengono effettuate operazioni che presentano particolari pericoli, per prodotti o materie (infiammabili, esplosivi, corrosivi, a temperature dannose, asfissianti, irritanti, tossici o infettanti, taglienti o pungenti) dovranno essere esposte le disposizioni e le istruzioni concernenti la sicurezza delle specifiche lavorazioni (punto 1.8.1, Allegato VI D.Lgs. 81/08)
- I lavoratori dovranno assicurarsi di utilizzare il martello elettrico a percussione in modo da non arrecare danni, se non previsti, ad eventuali strutture sottostanti.

### **Elettrocuzione**

- I cavi elettrici del martello elettrico dovranno essere integri come pure il loro isolamento.
- Il martello elettrico sarà dotato di doppio isolamento riconoscibile dal simbolo del 'doppio quadrato'.
- L'attrezzatura di lavoro verrà installata in modo da proteggere i lavoratori esposti contro i rischi di un contatto diretto o indiretto con la corrente elettrica (punto 6.1, Allegato VI D.Lgs. 81/08)

### **Rumore**

- Per l'uso del martello elettrico dovranno essere osservate le ore di silenzio imposte dai regolamenti locali.
- Effettuare la valutazione specifica del livello di esposizione al rumore ed adottare le conseguenti misure di prevenzione obbligatorie

### **Proiezione di schegge**

- Nelle operazioni di scalpellatura, sbavatura, taglio di chiodi e in genere nei lavori eseguiti mediante utensili a mano o a motore, che possono dar luogo alla proiezione pericolosa di schegge o di materiali, si devono predisporre schermi o adottare altre misure atte ad evitare che le materie proiettate abbiano a recare danno alle persone (punto 1.5, Allegato VI D.Lgs. 81/08)

### **Vibrazioni**

- Il martello elettrico dovrà prevedere un'impugnatura idonea a limitare la trasmissione delle vibrazioni al lavoratore.





### **Postura**

- Nell'uso del martello elettrico a percussione si raccomanda ai lavoratori di assumere, in relazione al luogo di svolgimento dell'attività, la posizione di lavoro più adeguata possibile.



### DISPOSITIVI DI PROTEZIONE INDIVIDUALE OBBLIGATORI (D.P.I.)

I lavoratori addetti all' utilizzo dovranno impiegare i seguenti D.P.I. con marcatura "CE" :

Elmetto	Calzature	Mascherina	Guanti
In polietilene o ABS	Livello di Protezione S3	Facciale Filtrante	Imbottiti, Antivibrazioni
UNI EN 397	UNI EN 345,344	UNI EN 149	Tipo: UNI EN 10819-95
			
Antiurto, elettricamente isolato fino a 440 V	Antiforo, sfilamento rapido e puntale in acciaio	Per polveri e fumi nocivi a bassa tossicità, classe FFP2	Guanti di protezione contro le vibrazioni

Occhiali	Cuffia Antirumore
Di protezione	In materiale plastico
Tipo: UNI EN 166	UNI EN 352-1
	
In policarbonato antigraffio	Protezione dell'udito

ATTREZZATURE

### PALA

#### DESCRIZIONE

Attrezzo manuale utilizzato per scavi di piccola entità.



#### RISCHI EVIDENZIATI DALL'ANALISI

Descrizione del Pericolo	Probabilità	Magnitudo	Rischio	
Inalazione di polveri e fibre	Probabile	Lieve	<b>BASSO</b>	<b>2</b>
Punture, tagli e abrasioni	Possibile	Modesta	<b>BASSO</b>	<b>2</b>
Urti, colpi, impatti e compressioni	Possibile	Modesta	<b>BASSO</b>	<b>2</b>

#### MISURE DI PREVENZIONE E PROTEZIONE ED ISTRUZIONI PER GLI ADDETTI



Oltre alle misure generali di prevenzione e protezione nei confronti dei singoli Rischi individuati e riportati nella sezione specifica della relazione introduttiva, i lavoratori che utilizzeranno la presente attrezzatura dovranno attenersi alle seguenti istruzioni ed osservare le sottoriportate misure di prevenzione e protezione:

### Generale

- L'attrezzatura dovrà essere corredata da un libretto d'uso e manutenzione (art. 71, comma 4, D.Lgs. 81/08)
- Utilizzare sempre i dispositivi di protezione individuali previsti
- Accertarsi che l'attrezzatura sia marcata "CE"
- L'attrezzatura deve possedere, in relazione alle necessità della sicurezza del lavoro, i necessari requisiti di resistenza e di idoneità ed essere mantenuta in buono stato di conservazione e di efficienza
- L'attrezzatura di lavoro deve essere installata, disposta ed usata in maniera tale da ridurre i rischi per i loro utilizzatori e per le altre persone (punto 1.1 Allegato V D.Lgs. 81/08)
- Controllare che la pala non sia deteriorata o danneggiata

### Inalazione di polveri e fibre

- Durante l'uso dell'attrezzatura, i materiali verranno irrorati con acqua per ridurre il sollevamento della polvere (Art. 153, comma 5, D.Lgs. 81/08)

### DISPOSITIVI DI PROTEZIONE INDIVIDUALE OBBLIGATORI (D.P.I.)

I lavoratori addetti all' utilizzo dovranno impiegare i seguenti D.P.I. con marcatura "CE" :

Elmetto	Guanti	Calzature	Mascherina
In polietilene o ABS	Edilizia Antitaglio	Livello di Protezione S3	Facciale Filtrante
UNI EN 397	UNI EN 388,420	UNI EN 345,344	UNI EN 149
			
Antiurto, elettricamente isolato fino a 440 V	Guanti di protezione contro i rischi meccanici	Antiforo, sfilamento rapido e puntale in acciaio	Per polveri e fumi nocivi a bassa tossicità, classe FFP2

ATTREZZATURE

### PALA MECCANICA

#### DESCRIZIONE

Attrezzatura utilizzata per scavi e movimenti di terra in genere.



#### RISCHI EVIDENZIATI DALL'ANALISI



Descrizione del Pericolo	Probabilità	Magnitudo	Rischio	
Inalazione di polveri e fibre	Probabile	Modesta	<b>MEDIO</b>	<b>3</b>
Rumore	<i>Come da valutazione specifica</i>			
Elettrocuzione	Possibile	Grave	<b>MEDIO</b>	<b>3</b>
Calore, fiamme, esplosione	Possibile	Grave	<b>MEDIO</b>	<b>3</b>
Cesoimento, stritolamento	Possibile	Grave	<b>MEDIO</b>	<b>3</b>
Investimento	Possibile	Grave	<b>MEDIO</b>	<b>3</b>
Caduta dall'alto	Possibile	Grave	<b>MEDIO</b>	<b>3</b>
Scivolamenti, cadute a livello	Possibile	Modesta	<b>BASSO</b>	<b>2</b>
Ribaltamento	Improbabile	Grave	<b>BASSO</b>	<b>2</b>
Vibrazioni	Possibile	Lieve	<b>BASSO</b>	<b>2</b>

### MISURE DI PREVENZIONE E PROTEZIONE ED ISTRUZIONI PER GLI ADDETTI

Oltre alle misure generali di prevenzione e protezione nei confronti dei singoli Rischi individuati e riportati nella sezione specifica della relazione introduttiva, i lavoratori che utilizzeranno la presente attrezzatura dovranno attenersi alle seguenti istruzioni ed osservare le sottoriportate misure di prevenzione e protezione:

#### Generale

- L'attrezzatura dovrà essere corredata da un libretto d'uso e manutenzione (art. 71, comma 4, D.Lgs. 81/08)
- Utilizzare sempre i dispositivi di protezione individuali previsti
- Accertarsi che l'attrezzatura sia marcata "CE"
- L'attrezzatura deve possedere, in relazione alle necessità della sicurezza del lavoro, i necessari requisiti di resistenza e di idoneità ed essere mantenuta in buono stato di conservazione e di efficienza
- L'attrezzatura di lavoro deve essere installata, disposta ed usata in maniera tale da ridurre i rischi per i loro utilizzatori e per le altre persone (punto 1.1 Allegato V D.Lgs. 81/08)
- È vietato compiere sugli organi in moto dell'attrezzatura qualsiasi operazione di riparazione o registrazione. Qualora sia necessario eseguire tali operazioni durante il moto, si devono adottare adeguate cautele a difesa dell'incolumità del lavoratore. Del divieto indicato devono essere resi edotti i lavoratori mediante avvisi chiaramente visibili (punto 1.6.2, Allegato VI D.Lgs. 81/08)
- Presso la macchina, poichè vengono effettuate operazioni che presentano particolari pericoli, per prodotti o materie (infiammabili, esplosivi, corrosivi, a temperature dannose, asfissianti, irritanti, tossici o infettanti, taglienti o pungenti) dovranno essere esposte le disposizioni e le istruzioni concernenti la sicurezza delle specifiche lavorazioni (punto 1.8.1, Allegato VI D.Lgs. 81/08)
- La pala meccanica dovrà essere usata esclusivamente da personale esperto.
- Durante l'uso della pala meccanica dovrà essere vietato trasportare o alzare persone sulla pala. (Punto 3.1.4, Allegato VI - D.Lgs.81/08)
- I percorsi riservati alla pala meccanica dovranno presentare un franco di almeno 70 centimetri per la sicurezza del personale a piedi. (Punto 3.3.3, Allegato V - D.Lgs.81/08)
- Le attrezzature di lavoro mobili dotate di un motore a combustione possono essere utilizzate nella zona di lavoro soltanto qualora sia assicurata una quantità sufficiente di aria senza rischi per la sicurezza e la salute dei lavoratori (Punto 2.5, Allegato VI, D.Lgs. 81/08)



### **Elettrocuzione**

- Durante l'uso della pala meccanica non ci si dovrà avvicinare a meno di cinque metri da linee elettriche aeree non protette. (Art.83, comma 1 - D.Lgs. 81/08)
- Per lavori di scavo, durante l'uso della pala meccanica, bisogna accertarsi che non ci siano linee elettriche interrato.

### **Rumore**

- Per l'uso della pala meccanica dovranno essere osservate le ore di silenzio imposte dai regolamenti locali.
- Effettuare la valutazione specifica del livello di esposizione al rumore ed adottare le conseguenti misure di prevenzione obbligatorie

### **Investimento**

- Durante l'uso dovrà essere impiegato un lavoratore a terra per operazioni di retromarcia o comunque difficili.
- Durante l'utilizzo dovrà essere esposta una segnaletica di sicurezza richiamante l'obbligo di moderare la velocità.
- Le chiavi della pala meccanica dovranno essere affidate a personale responsabile che le consegnerà esclusivamente al personale preposto all'uso del mezzo
- La pala meccanica sarà dotata di adeguato segnalatore acustico e luminoso lampeggiante. (Punto 3.1.7, Allegato V - D.Lgs.81/08)
- La pala meccanica sarà dotata di dispositivo acustico e di retromarcia.
- Durante l'utilizzo su strada non all'interno di un'area di cantiere, dovrà essere attaccato posteriormente un pannello a strisce bianche e rosse integrato da un segnale di 'passaggio obbligatorio'
- Se l'attrezzatura di lavoro manovra in una zona di lavoro, devono essere stabilite e rispettate apposite regole di circolazione (Punto 2.2, Allegato VI, D.Lgs. 81/08)

### **Inalazione di polveri e fibre**

- Durante l'uso dell'attrezzatura, i materiali verranno irrorati con acqua per ridurre il sollevamento della polvere (Art. 153, comma 5, D.Lgs. 81/08)

### **Cesoimento, stritolamento**

- Durante l'uso della pala meccanica dovrà essere vietato lo stazionamento delle persone sotto il raggio d'azione.

### **Gas e vapori**

- La pala meccanica sarà dotata di impianto di depurazione dei fumi in luoghi chiusi (catalitico o a gorgogliamento).

### **Calore, fiamme, esplosione**

- Dotare le macchine operatrici di estintori portatili a polvere





### **Ribaltamento**



- La pala meccanica sarà dotata di cabina di protezione dell'operatore in caso di rovesciamento. (Punto 2.4, Allegato V - D.Lgs.81/08)
- Durante l'uso della pala meccanica dovrà essere vietato stazionare e transitare a distanza pericolosa dal ciglio di scarpate.
- Durante l'uso della pala meccanica dovrà essere eseguito un adeguato consolidamento del fronte dello scavo

### DISPOSITIVI DI PROTEZIONE INDIVIDUALE OBBLIGATORI (D.P.I.)

I lavoratori addetti all' utilizzo dovranno impiegare i seguenti D.P.I. con marcatura "CE" :

Calzature	Inseri auricolari	Indumenti Alta Visib.	Guanti
Livello di Protezione S3	Modellabili	Giubbotti, tute, ecc.	Imbottiti, Antivibrazioni
UNI EN 345,344	Tipo: UNI EN 352-2	UNI EN 471	Tipo: UNI EN 10819-95
			
Antiforo, sfilamento rapido e puntale in acciaio	In materiale comprimibile Modellabili, autoespandenti	Utilizzare in caso di scarsa visibilità o lavori notturni	Guanti di protezione contro le vibrazioni

### ATTREZZATURE

#### PICCONI

#### DESCRIZIONE

Attrezzatura manuale utilizzata per lavori diversi in cantiere.



#### RISCHI EVIDENZIATI DALL'ANALISI

Descrizione del Pericolo	Probabilità	Magnitudo	Rischio	
Rumore	Come da valutazione specifica			
Proiezione di schegge	Possibile	Grave	<b>MEDIO</b>	<b>3</b>
Punture, tagli e abrasioni	Possibile	Modesta	<b>BASSO</b>	<b>2</b>
Inalazione di polveri e fibre	Possibile	Modesta	<b>BASSO</b>	<b>2</b>

#### MISURE DI PREVENZIONE E PROTEZIONE ED ISTRUZIONI PER GLI ADDETTI

Oltre alle misure generali di prevenzione e protezione nei confronti dei singoli Rischi individuati e riportati nella sezione specifica della relazione introduttiva, i lavoratori che



utilizzeranno la presente attrezzatura dovranno attenersi alle seguenti istruzioni ed osservare le sottoriportate misure di prevenzione e protezione:

### Generale

- L'attrezzatura dovrà essere corredata da un libretto d'uso e manutenzione (art. 71, comma 4, D.Lgs. 81/08)
- Utilizzare sempre i dispositivi di protezione individuali previsti
- L'attrezzatura deve possedere, in relazione alle necessità della sicurezza del lavoro, i necessari requisiti di resistenza e di idoneità ed essere mantenuta in buono stato di conservazione e di efficienza
- L'attrezzatura di lavoro deve essere installata, disposta ed usata in maniera tale da ridurre i rischi per i loro utilizzatori e per le altre persone (punto 1.1 Allegato V D.Lgs. 81/08)
- Si raccomanda ai lavoratori di valutare con attenzione l'entità dei colpi del piccone in riferimento soprattutto ai punti su cui l'attrezzo si andrà a conficcare

### Rumore

- Effettuare la valutazione specifica del livello di esposizione al rumore ed adottare le conseguenti misure di prevenzione obbligatorie

### DISPOSITIVI DI PROTEZIONE INDIVIDUALE OBBLIGATORI (D.P.I.)

I lavoratori addetti all' utilizzo dovranno impiegare i seguenti D.P.I. con marcatura "CE" :

Guanti	Calzature	Occhiali	Inseri auricolari
Edilizia Antitaglio	Livello di Protezione S3	Di protezione	Modellabili
UNI EN 388,420	UNI EN 345,344	UNI EN 166	Tipo: UNI EN 352-2
			
Guanti di protezione contro i rischi meccanici	Antiforo, sfilamento rapido e puntale in acciaio	In policarbonato antigraffio	Se necessari da valutazione

Mascherina
Facciale Filtrante
UNI EN 149

Per polveri e fumi nocivi a bassa tossicità, classe FFP2



**PIANO DI SICUREZZA  
PER I CANTIERI TEMPORANEI O MOBILI  
(Titolo IV D.Lgs. 81/08)**

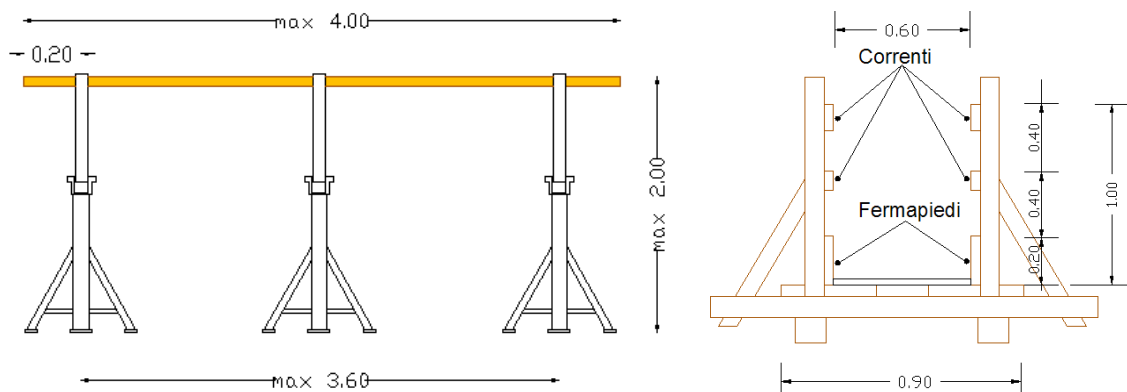

**PERE PROVVISORIALI**



## Sezione 12 - VALUTAZIONE RISCHIO OPERE PROVVISORIALI

Qui di seguito viene riportata l'analisi dei rischi relativi alle Opere Provvisorie utilizzate nelle diverse attività lavorative ed indicate in ogni singola fase di lavoro. Anche per le Opere Provvisorie sono stati individuati e valutati (con la metodologia di cui alla Sezione 3) i singoli rischi derivanti dal loro utilizzo e/o montaggio e smontaggio, sono state dettagliate le misure di prevenzione e protezione ed indicati i Dispositivi di Protezione Individuale da indossare.

OPERE PROVVISORIALI

### ANDATOIE E PASSERELLE

#### DESCRIZIONE

Trattasi di passerelle per il passaggio di persone o di materiali, utilizzati in cantiere per la esecuzione di lavori di diversa natura e per il passaggio in sicurezza su scavi o aree a rischio di caduta dall'alto.

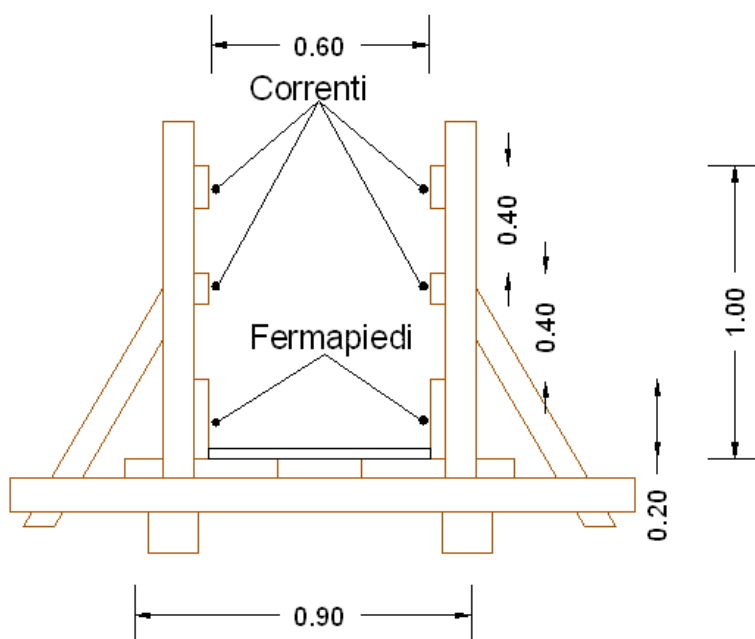

#### RISCHI EVIDENZIATI DALL'ANALISI

Descrizione del Pericolo	Probabilità	Magnitudo	Rischio	
Caduta dall'alto	Possibile	Grave	<b>MEDIO</b>	<b>3</b>
Punture, tagli e abrasioni	Possibile	Modesta	<b>BASSO</b>	<b>2</b>
Caduta di materiale dall'alto	Possibile	Modesta	<b>BASSO</b>	<b>2</b>
Urti, colpi, impatti e compressioni	Possibile	Modesta	<b>BASSO</b>	<b>2</b>

#### MISURE DI PREVENZIONE E PROTEZIONE ED ISTRUZIONI PER GLI ADDETTI

Oltre alle misure generali di prevenzione e protezione nei confronti dei singoli Rischi individuati e riportati nella sezione specifica della relazione introduttiva, i lavoratori addetti dovranno attenersi alle seguenti istruzioni ed osservare le sottoriportate misure di prevenzione e protezione:



## Generale

- Devono essere allestite con buon materiale ed a regola d'arte, oltre che essere realizzate in modo congruo per dimensioni ergonomiche, percorribilità in sicurezza, portata ed essere conservate in efficienza per l'intera durata del lavoro
- Devono avere larghezza non inferiore a cm 60 se destinate al passaggio di sole persone e cm 120 se destinate al trasporto di materiali
- Durante il montaggio utilizzare sempre i DPI previsti

## Caduta dall'alto

- Andatoie e passerelle vanno allestite con buon materiale, a regola d'arte, con percorsi in sicurezza, e devono essere conservate in efficienza (Art. 126 D.Lgs. 81/08)
- La pendenza massima per andatoie e passerelle non deve superare il 50% e, ove possibile, deve essere limitata al 25% (Art.130, comma 1, D.Lgs.81/08)
- Andatoie e passerelle lunghe devono essere interrotte da pianerottoli di riposo ad opportuni intervalli; sulle tavole delle andatoie devono essere fissati listelli trasversali a distanza non maggiore del passo di un uomo carico (Art. 130, comma 2, D.Lgs. 81/08)
- Le andatoie e le passerelle che siano poste ad un'altezza maggiore di 2 metri, devono essere provvisti su tutti i lati verso il vuoto di robusto parapetto e in buono stato di conservazione (Art. 126 D.Lgs. 81/08)

## DISPOSITIVI DI PROTEZIONE INDIVIDUALE OBBLIGATORI (D.P.I.)

I lavoratori addetti al montaggio ed all'utilizzo dovranno utilizzare i seguenti D.P.I. con marcatura "CE" :

<b>Elmetto</b>	<b>Guanti</b>	<b>Calzature</b>
In polietilene o ABS	Edilizia Antitaglio	Livello di Protezione S3
<i>UNI EN 397</i>	<i>UNI EN 388,420</i>	<i>UNI EN 345,344</i>
		
Antiurto, elettricamente isolato fino a 440 V	Guanti di protezione contro i rischi meccanici	Antiforo, sfilamento rapido e puntale in acciaio

<b>Imbracatura</b>	<b>Cordino</b>
Imbracatura corpo intero	Con assorbitore di energia
<i>UNI EN 361</i>	<i>UNI EN 354,355</i>
	
Per sistemi	Per sistemi



anticaduta
------------

anticaduta
------------

*Durante l'allestimento, in caso di lavori in altezza o comunque a rischio di caduta dall'alto, occorrerà adottare un idoneo sistema anticaduta, costituito da imbracatura, cordino con assorbitore di energia e punto o linea di ancoraggio.*

.



**PIANO DI SICUREZZA  
PER I CANTIERI TEMPORANEI O MOBILI  
(Titolo IV D.Lgs. 81/08)**



**SOSTANZE PERICOLOSE**



### Sezione 13 - VALUTAZIONE RISCHIO SOSTANZE PERICOLOSE

Qui di seguito viene riportata l'analisi dei rischi relativi alle Sostanze pericolose utilizzate nelle diverse attività lavorative ed indicate in ogni singola fase di lavoro. Anche per le Sostanze sono stati individuati e valutati (con la metodologia di cui alla Sezione 3) i singoli rischi derivanti dal loro utilizzo, sono state dettagliate le misure di prevenzione ed indicati gli eventuali Dispositivi di Protezione Individuale da indossare.

SOSTANZE PERICOLOSE

#### POLVERI INERTI

#### PERICOLOSITA'

Sono quelle polveri che non presentano tracce di asbesto e che abbiano un contenuto di silice libera cristallina inferiore all' 1%.

Comprendono polveri di silicati contenute nella sabbia o pietrisco usati per il calcestruzzo, polvere di gesso o di calce.

La dispersione di queste polveri avviene principalmente durante le operazioni di demolizione, nello svuotamento manuale di sacchi di cemento, nella preparazione degli intonaci o nel taglio dei pannelli.

#### MISURE DI PREVENZIONE E PROTEZIONE ED ISTRUZIONI PER GLI ADDETTI

- Per prevenire la dispersione di polveri è necessario:
- che le lavorazioni siano eseguite a umido, bagnando convenientemente i materiali interessati;
- fare uso, qualora possibile, di impianti di aspirazione localizzata con abbattimento delle polveri raccolte;
- fare uso di maschere per polveri da parte degli operai interessati; le maschere dovranno essere periodicamente sostituite.

#### Norme di prevenzione sanitaria

- La legge non prevede visite mediche obbligatorie.
- Esse potranno essere prescritte dall'ASL in caso di esposizione a concentrazioni di polveri superiori ai limiti permessibili scientificamente o a polveri contemplate nella tabella delle malattie professionali.

#### DISPOSITIVI DI PROTEZIONE INDIVIDUALE OBBLIGATORI (D.P.I.)

I lavoratori che eseguiranno l'attività dovranno utilizzare regolari DPI con marcatura "CE", in particolare:

Guanti	Occhiali	Mascherina	Tuta intera
Antitaglio	Di protezione	Facciale Filtrante	NYLPRENE
UNI EN 388,420	UNI EN 166	UNI EN 149	Tipo: UNI EN 340-466



			
Guanti di protezione contro i rischi meccanici	In policarbonato antigraffio	Durante le operazioni	Resistente agenti chimici

## SOMMARIO DEGLI ARGOMENTI DEL PIANO DI SICUREZZA

Sezione 1 - ANAGRAFICA DI CANTIERE .....	2
DATI GENERALI DEL CANTIERE.....	2
Sezione 2 - RELAZIONE INTRODUTTIVA.....	3
GENERALITA' .....	3
CONFORMITA' DEL PSC .....	4
SOGGETTI CON COMPITI DI SICUREZZA.....	5
CONSULTAZIONE DEI RAPPRESENTANTI PER LA SICUREZZA .....	5
ELENCO DELLA DOCUMENTAZIONE DA TENERE A DISPOSIZIONE E/O IN CANTIERE .....	6
DEFINIZIONI RICORRENTI .....	8
Sezione 3 - VALUTAZIONE DEI RISCHI .....	11
CONSIDERAZIONI GENERALI .....	11
METODOLOGIA E CRITERI ADOTTATI .....	11
AZIONI DA INTRAPRENDERE IN FUNZIONE DEL RISCHIO .....	13
Sezione 4 - OBBLIGHI e MISURE GENERALI DI TUTELA .....	15
OBBLIGHI .....	15
COMMITTENTE O RESPONSABILE DEI LAVORI.....	15
COORDINATORE PER L'ESECUZIONE DEI LAVORI .....	16
LAVORATORI AUTONOMI .....	17
DATORI DI LAVORO, DIRIGENTI E PREPOSTI DELLE IMPRESE ESECUTRICI .....	17
DATORE DI LAVORO DELL' IMPRESA AFFIDATARIA .....	17
LAVORATORI .....	18
MISURE GENERALI DI TUTELA .....	19
MISURE GENERALI DA ADOTTARE PER L'UTILIZZO DELLE ATTREZZATURE .....	19
CONFORMITA' NORMATIVA .....	19
MODALITA' D'USO DELLE ATTREZZATURE .....	19
MANUTENZIONE ATTREZZATURE .....	20
UTILIZZO DI ATTREZZATURE DEL COMMITTENTE O DI ALTRE DITTE .....	20
DISPOSITIVI DI PROTEZIONE INDIVIDUALE (DPI) .....	21
ESPOSIZIONE AL RUMORE .....	21
CLASSI DI RISCHIO E RELATIVE MISURE DI PREVENZIONE .....	22
MISURE TECNICHE ORGANIZZATIVE .....	23
MOVIMENTAZIONE MANUALE DEI CARICHI .....	24
SOSTANZE E PRODOTTI CHIMICI .....	24
ATTIVITA' INTERESSATE .....	24
PRONTO SOCCORSO E MISURE DI EMERGENZA .....	25
SORVEGLIANZA SANITARIA .....	25
DISPOSITIVI DI PROTEZIONE INDIVIDUALE OBBLIGATORI .....	25
Sezione 5 - PACCHETTO DI MEDICAZIONE ED EMERGENZE .....	25
PACCHETTO DI MEDICAZIONE .....	25
PROCEDURE D'EMERGENZA .....	26
COMPITI E PROCEDURE GENERALI .....	26
CHIAMATA SOCCORSI ESTERNI .....	26
REGOLE COMPORTAMENTALI .....	27
Sezione 7 - CONTENUTI MINIMI DEI POS - COORDINAMENTO E CONTROLLO .....	28



CONTENUTI MINIMI DEI POS DELLE IMPRESE ESECUTRICI .....	28
All'inizio di ogni attività, le ditte appaltatrici dovranno presentare al Coordinatore in Fase di Esecuzione un proprio Piano Operativo di Sicurezza (POS) in ottemperanza al D. Lgs. 81/08. ....	28
AZIONI DI COORDINAMENTO .....	29
AZIONI DI CONTROLLO .....	29
AGGIORNAMENTI DEI PIANI DI SICUREZZA .....	30
USO COMUNE DI ATTREZZATURE E SERVIZI .....	30
STIMA DEI COSTI DELLA SICUREZZA .....	31
Sezione 8 - QUADRO RIEPILOGATIVO DELLE LAVORAZIONI .....	31
ATTIVITA' LAVORATIVE E FASI DI LAVORO .....	31
Sezione 9 - MISURE GENERALI DI PREVENZIONE .....	33
CADUTA DALL'ALTO .....	33
CADUTA DI MATERIALE DALL'ALTO .....	34
SEPPELLIMENTO - SPROFONDAMENTO .....	36
URTI, COLPI, IMPATTI E COMPRESSIONI .....	38
PUNTURE, TAGLI ED ABRASIONI .....	38
SCIVOLAMENTI E CADUTE A LIVELLO .....	40
ELETTROCUZIONE .....	40
RUMORE .....	41
INVESTIMENTO .....	42
ANNEGAMENTO .....	43
INALAZIONE DI POLVERI .....	44
INFEZIONE DA MICRORGANISMI .....	44
CESOIAMENTO, STRITOLAMENTO .....	45
MOVIMENTAZIONE MANUALE DEI CARICHI .....	46
PROIEZIONE DI SCHEGGE .....	48
GAS E VAPORI .....	48
CALORE, FIAMME, ESPLOSIONI .....	49
RIBALTAMENTO .....	50
INCIDENTI TRA AUTOMEZZI .....	51
VIBRAZIONI .....	53
POSTURA .....	55
MISURE DI PREVENZIONE .....	55
Sezione 10 - VALUTAZIONE RISCHI ATTIVITA' LAVORATIVE .....	57
GRUPPO 1 : ALLESTIMENTO CANTIERE .....	57
MONTAGGIO BARACCHE DI CANTIERE .....	57
ATTIVITA' CONTEMPLATA .....	57
ATTREZZATURA UTILIZZATA .....	57
RISCHI EVIDENZIATI DALL'ANALISI .....	58
MISURE DI PREVENZIONE E PROTEZIONE ED ISTRUZIONI PER GLI ADDETTI .....	58
DISPOSITIVI DI PROTEZIONE INDIVIDUALE OBBLIGATORI (D.P.I.) .....	59
MONTAGGIO RECINZIONE, ACCESSI E CARTELLONISTICA .....	60
ATTIVITA' CONTEMPLATA .....	60
ATTREZZATURA UTILIZZATA .....	60
RISCHI EVIDENZIATI DALL'ANALISI .....	60
MISURE DI PREVENZIONE E PROTEZIONE ED ISTRUZIONI PER GLI ADDETTI .....	60
DISPOSITIVI DI PROTEZIONE INDIVIDUALE OBBLIGATORI (D.P.I.) .....	61
GRUPPO 2 : SCAVI E MOVIMENTI DI TERRA .....	62
SCAVI A SEZIONE OBBLIGATA CON MEZZI MECCANICI H INF. 1.50 m .....	62
ATTIVITA' CONTEMPLATA .....	62
Attrezzature UTILIZZATE .....	62
RISCHI EVIDENZIATI DALL'ANALISI .....	63
MISURE DI PREVENZIONE E PROTEZIONE ED ISTRUZIONI PER GLI ADDETTI .....	63
DISPOSITIVI DI PROTEZIONE INDIVIDUALE OBBLIGATORI (D.P.I.) .....	64
SCAVI A SEZIONE OBBLIGATA CON MEZZI MECCANICI H SUP. 1.50 m .....	64
ATTIVITA' CONTEMPLATA .....	64
Attrezzature UTILIZZATE .....	64
RISCHI EVIDENZIATI DALL'ANALISI .....	65



MISURE DI PREVENZIONE E PROTEZIONE ED ISTRUZIONI PER GLI ADDETTI .....	65
DISPOSITIVI DI PROTEZIONE INDIVIDUALE OBBLIGATORI (D.P.I.) .....	66
SCAVI MANUALI .....	<b>66</b>
ATTIVITA' CONTEMPLATA .....	66
ATTREZZATURA UTILIZZATA .....	67
SOSTANZE PERICOLOSE .....	67
RISCHI EVIDENZIATI DALL'ANALISI .....	67
MISURE DI PREVENZIONE E PROTEZIONE ED ISTRUZIONI PER GLI ADDETTI .....	67
DISPOSITIVI DI PROTEZIONE INDIVIDUALE OBBLIGATORI (D.P.I.) .....	68
SCAVO A SEZIONE OBBLIGATA CON MEZZI MECCANICI E A MANO .....	<b>68</b>
ATTIVITA' CONTEMPLATA .....	68
Attrezzature UTILIZZATE .....	68
RISCHI EVIDENZIATI DALL'ANALISI .....	69
MISURE DI PREVENZIONE E PROTEZIONE ED ISTRUZIONI PER GLI ADDETTI .....	69
DISPOSITIVI DI PROTEZIONE INDIVIDUALE OBBLIGATORI (D.P.I.) .....	70
RINTERRI .....	<b>70</b>
ATTIVITA' CONTEMPLATA .....	70
ATTREZZATURA UTILIZZATA .....	70
OPERE PROVVISORIALI .....	71
RISCHI EVIDENZIATI DALL'ANALISI .....	71
MISURE DI PREVENZIONE E PROTEZIONE ED ISTRUZIONI PER GLI ADDETTI .....	71
DISPOSITIVI DI PROTEZIONE INDIVIDUALE OBBLIGATORI (D.P.I.) .....	72
GRUPPO 3 : MOVIMENTAZIONE CARICHI .....	<b>73</b>
TRASPORTO MANUALE RESIDUI NELL'AMBITO DEL CANTIERE .....	<b>73</b>
ATTIVITA' CONTEMPLATA .....	73
ATTREZZATURA UTILIZZATA .....	73
RISCHI EVIDENZIATI DALL'ANALISI .....	73
MISURE DI PREVENZIONE E PROTEZIONE ED ISTRUZIONI PER GLI ADDETTI .....	74
DISPOSITIVI DI PROTEZIONE INDIVIDUALE OBBLIGATORI (D.P.I.) .....	74
GRUPPO 4 : RIMOZIONE DEL CANTIERE .....	<b>76</b>
SMONTAGGIO RECINZIONE CANTIERE .....	<b>76</b>
ATTIVITA' CONTEMPLATA .....	76
ATTREZZATURA UTILIZZATA .....	76
RISCHI EVIDENZIATI DALL'ANALISI .....	76
MISURE DI PREVENZIONE E PROTEZIONE ED ISTRUZIONI PER GLI ADDETTI .....	76
DISPOSITIVI DI PROTEZIONE INDIVIDUALE OBBLIGATORI (D.P.I.) .....	77
SMONTAGGIO BARACCHE .....	<b>77</b>
ATTIVITA' CONTEMPLATA .....	77
ATTREZZATURA UTILIZZATA .....	77
RISCHI EVIDENZIATI DALL'ANALISI .....	78
MISURE DI PREVENZIONE E PROTEZIONE ED ISTRUZIONI PER GLI ADDETTI .....	78
DISPOSITIVI DI PROTEZIONE INDIVIDUALE OBBLIGATORI (D.P.I.) .....	78
GRUPPO 5 : TRASPORTI A RIFIUTO .....	<b>80</b>
TRASPORTO MANUALE RESIDUI NELL'AMBITO DEL CANTIERE .....	<b>80</b>
ATTIVITA' CONTEMPLATA .....	80
ATTREZZATURA UTILIZZATA .....	80
RISCHI EVIDENZIATI DALL'ANALISI .....	80
MISURE DI PREVENZIONE E PROTEZIONE ED ISTRUZIONI PER GLI ADDETTI .....	81
DISPOSITIVI DI PROTEZIONE INDIVIDUALE OBBLIGATORI (D.P.I.) .....	81
TRASPORTO A RIFIUTO .....	<b>83</b>
ATTIVITA' CONTEMPLATA .....	83
ATTREZZATURA UTILIZZATA .....	83
RISCHI EVIDENZIATI DALL'ANALISI .....	83
MISURE DI PREVENZIONE E PROTEZIONE ED ISTRUZIONI PER GLI ADDETTI .....	83
DISPOSITIVI DI PROTEZIONE INDIVIDUALE OBBLIGATORI (D.P.I.) .....	84
TRASPORTO MANUALE DI MATERIALE NELL'AMBITO DEL CANTIERE .....	<b>86</b>
ATTIVITA' CONTEMPLATA .....	86
Attrezzature UTILIZZATE .....	86



RISCHI EVIDENZIATI DALL' ANALISI .....	86
MISURE DI PREVENZIONE E PROTEZIONE ED ISTRUZIONI PER GLI ADDETTI .....	86
DISPOSITIVI DI PROTEZIONE INDIVIDUALE OBBLIGATORI (D.P.I.) .....	87
Sezione 11 - VALUTAZIONE RISCHIO ATTREZZATURE .....	89
ATTREZZI MANUALI DI USO COMUNE .....	89
DESCRIZIONE .....	89
RISCHI EVIDENZIATI DALL' ANALISI .....	89
MISURE DI PREVENZIONE E PROTEZIONE ED ISTRUZIONI PER GLI ADDETTI .....	89
DISPOSITIVI DI PROTEZIONE INDIVIDUALE OBBLIGATORI (D.P.I.) .....	90
AUTOCARRO .....	90
DESCRIZIONE .....	90
RISCHI EVIDENZIATI DALL' ANALISI .....	90
MISURE DI PREVENZIONE E PROTEZIONE ED ISTRUZIONI PER GLI ADDETTI .....	91
DISPOSITIVI DI PROTEZIONE INDIVIDUALE OBBLIGATORI (D.P.I.) .....	92
AUTOCARRO CON GRU .....	92
DESCRIZIONE .....	92
RISCHI EVIDENZIATI DALL' ANALISI .....	93
MISURE DI PREVENZIONE E PROTEZIONE ED ISTRUZIONI PER GLI ADDETTI .....	93
DISPOSITIVI DI PROTEZIONE INDIVIDUALE OBBLIGATORI (D.P.I.) .....	94
CARRIOLA .....	96
DESCRIZIONE .....	96
RISCHI EVIDENZIATI DALL' ANALISI .....	96
MISURE DI PREVENZIONE E PROTEZIONE ED ISTRUZIONI PER GLI ADDETTI .....	96
DISPOSITIVI DI PROTEZIONE INDIVIDUALE OBBLIGATORI (D.P.I.) .....	97
DUMPER .....	97
DESCRIZIONE .....	97
RISCHI EVIDENZIATI DALL' ANALISI .....	97
MISURE DI PREVENZIONE E PROTEZIONE ED ISTRUZIONI PER GLI ADDETTI .....	97
DISPOSITIVI DI PROTEZIONE INDIVIDUALE OBBLIGATORI (D.P.I.) .....	99
ESCAVATORE .....	99
DESCRIZIONE .....	99
RISCHI EVIDENZIATI DALL' ANALISI .....	99
MISURE DI PREVENZIONE E PROTEZIONE ED ISTRUZIONI PER GLI ADDETTI .....	100
DISPOSITIVI DI PROTEZIONE INDIVIDUALE OBBLIGATORI (D.P.I.) .....	102
GANCI, FUNI, IMBRACATURE .....	102
DESCRIZIONE .....	102
RISCHI EVIDENZIATI DALL' ANALISI .....	103
MISURE DI PREVENZIONE E PROTEZIONE ED ISTRUZIONI PER GLI ADDETTI .....	103
DISPOSITIVI DI PROTEZIONE INDIVIDUALE OBBLIGATORI (D.P.I.) .....	104
MARTELLO DEMOLITORE ELETTRICO .....	104
DESCRIZIONE .....	104
RISCHI EVIDENZIATI DALL' ANALISI .....	104
MISURE DI PREVENZIONE E PROTEZIONE ED ISTRUZIONI PER GLI ADDETTI .....	104
DISPOSITIVI DI PROTEZIONE INDIVIDUALE OBBLIGATORI (D.P.I.) .....	106
Guanti .....	106
PALA .....	106
DESCRIZIONE .....	106
RISCHI EVIDENZIATI DALL' ANALISI .....	106
MISURE DI PREVENZIONE E PROTEZIONE ED ISTRUZIONI PER GLI ADDETTI .....	106
DISPOSITIVI DI PROTEZIONE INDIVIDUALE OBBLIGATORI (D.P.I.) .....	107
PALA MECCANICA .....	107
DESCRIZIONE .....	107
RISCHI EVIDENZIATI DALL' ANALISI .....	107
MISURE DI PREVENZIONE E PROTEZIONE ED ISTRUZIONI PER GLI ADDETTI .....	108
DISPOSITIVI DI PROTEZIONE INDIVIDUALE OBBLIGATORI (D.P.I.) .....	110
Guanti .....	110
PICCONE .....	110
DESCRIZIONE .....	110



RISCHI EVIDENZIATI DALL'ANALISI .....	110
MISURE DI PREVENZIONE E PROTEZIONE ED ISTRUZIONI PER GLI ADDETTI .....	110
DISPOSITIVI DI PROTEZIONE INDIVIDUALE OBBLIGATORI (D.P.I.) .....	111
Sezione 12 - VALUTAZIONE RISCHIO OPERE PROVVISORIALI .....	113
ANDATOIE E PASSERELLE .....	113
DESCRIZIONE .....	113
RISCHI EVIDENZIATI DALL'ANALISI .....	113
MISURE DI PREVENZIONE E PROTEZIONE ED ISTRUZIONI PER GLI ADDETTI .....	113
DISPOSITIVI DI PROTEZIONE INDIVIDUALE OBBLIGATORI (D.P.I.) .....	114
Sezione 13 - VALUTAZIONE RISCHIO SOSTANZE PERICOLOSE .....	117
POLVERI INERTI .....	117
PERICOLOSITA' .....	117
MISURE DI PREVENZIONE E PROTEZIONE ED ISTRUZIONI PER GLI ADDETTI .....	117
DISPOSITIVI DI PROTEZIONE INDIVIDUALE OBBLIGATORI (D.P.I.) .....	117
SOMMARIO DEGLI ARGOMENTI DEL PIANO DI SICUREZZA .....	118